



# KODAK WALL FRAME

User Guide

MODEL: WF173V/WF185/WF215/WF238V/WF270/WF320V

The Kodak trademark, logo and trade dress are used under license from Kodak. ©2025 Maxtalent Industrial Limited.  
All rights reserved, all information contained in this document is subject to change without notice.

FC IC CE RoHS

## Radio and TV Interference Statement

This equipment has been tested and found to comply with the limits for a Class B digital device, pursuant to part 15 of the FCC Rules. These limits are designed to provide reasonable protection against harmful interference in a residential installation. This equipment generates, uses and can radiate radio frequency energy and, if not installed and used in accordance with the instructions, may cause harmful interference to radio communications. However, there is no guarantee that interference will not occur in a particular installation. If this equipment does cause harmful interference to radio or television reception, which can be determined by turning the equipment off and on, the user is encouraged to try to correct the interference by one or more of the following measures:

- Reorient or relocate the receiving antenna.
- Increase the separation between the equipment and receiver.
- Connect the equipment into an outlet on a circuit different from that to which the receiver is connected.
- Consult the dealer or an experienced radio/TV technician for help.

Caution: Any changes or modifications to this device not expressly approved by manufacturer could void your authority to operate it.

This device complies with part 15 of the FCC Rules. Operation is subject to the following two conditions:

(1) This device may not cause harmful interference, and (2) this device must accept any interference received, including interference that may cause undesired operation.

The device has been evaluated to meet general RF exposure requirement. The device can be used in portable exposure condition without restriction.

## Warranty

Maxtalent warrants this product against defect in material or workmanship for 1 YEAR from the date of purchase.

This warranty becomes invalid if the factory-supplied serial number or "warranty void" sticker has been removed or altered on the product.

This warranty does not cover:

- A) Appearance damage or damage cause by natural disasters.
- B) Accident misuse, abuse, negligence or modification of any part of the product.
- C) Damage due to improper operation or maintenance, connection to improper equipment or attempted repair by anyone other than Maxtalent or appointed.

IN NO EVENT SHALL MAXTALENT LIABILITY EXCEED THE PRICE PAID FOR THE PRODUCT FROM DIRECT INDIRECT, SPECIAL, INCIDENTAL OR CONSEQUENTIAL DAMAGES RESULTING FROM THE USE OF THE PRODUCT, IT'S ACCOMPANYING SOFTWARE, OR IT'S DOCUMENTATION

Maxtalent makes no warranty or representation, expressed, implied, or statutory, with respect to products, contents or use of this documentation and all accompanying software, and specifically disclaims it's quality, performance, merchantability, or fitness for any particular purpose

For more information, please visit:

[www.maxtdigital.com/kodak](http://www.maxtdigital.com/kodak)

All information contained in this document is subject to change without prior notice.

version: V1.4

## TABLE OF CONTENT

English	01-12
Deutsch	13-24
Français	25-36
Español	37-48
Italiano	49-60
中文	61-71
日本語	72-84

## Introduction

Kodak Wall-Mounted Cloud Photo Frame from our company ! We hope you will enjoy this innovative way to send and display digital photos !

Before operating the device, please read this manual thoroughly and keep it in a safe place for future reference. This manual will help you use the functions on the frame and make it easier for you to operate the Kodak Wall-mounted Cloud Photo Frame.

This Kodak wall-mounted cloud photo frame can import your digital photos through mobile phone APP, email, SD card or USB flash drive , and display them with a variety of slideshow effects.

Let's start displaying your beautiful everyday photos in the Kodak Wall Mount Cloud Photo Frame .

## Installing the Frame

WF173V/WF185/WF215/WF238V/WF270 installation method:

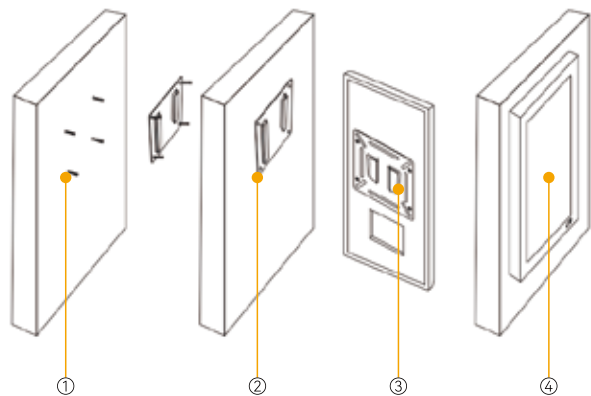

1. Place four holes in the concrete wall to penetrate the expansion pipe attached to the wall.
2. Lock the wall seat to the wall with screws.
3. The wall hanging on the back of the photo frame is hung into the wall seat. If you want to be installed horizontally, the wall hanging is removed and rotated by 90 degrees, and then mounted into the wall seat.
4. Installation completed.

WF320V installation method:

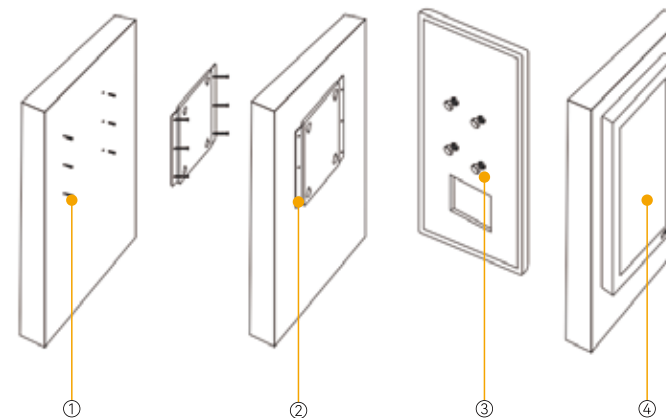

1. Punch six holes in the concrete wall, and punch in the expansion tube attached to the wall mount.
2. Lock the wall seat firmly on the wall with screws. If you want to install it horizontally, the wall seat should rotate 90 degrees and lock it into the wall horizontally.
3. Lock the four M8 screws into the four screw holes on the back of the photo frame and hang them into the wall seat.
4. Installation completed.

Note: the picture frame should not be installed on the bubble brickwall, gypsum board wall and other fragile walls

## packing list

WF173V/WF185/WF215/WF238V/WF270 Packing List:

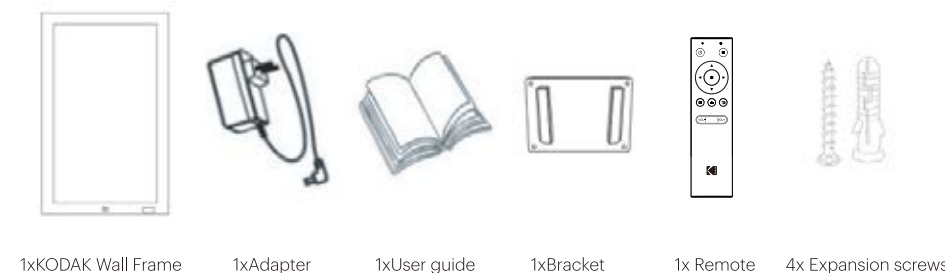

#### WF320V Packing List:

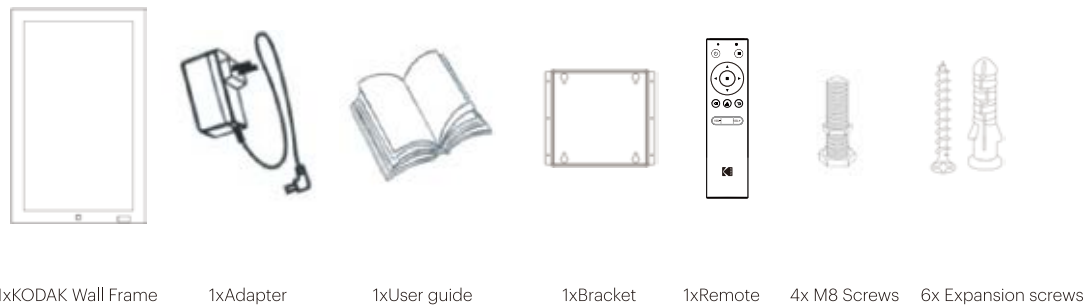

### Product Features

- Easily and instantly share photos from your smartphone to the frame.
- Equipped with an IPS FHD display , you can view photos clearly and operate it easily through a user-friendly operating system .
- Connect to WIFI wireless network quickly and stably.
- Create an album for your family members. One photo frame can be linked to multiple accounts at the same time .
- Support binding multiple photo frames to one APP account .
- Multiple slideshow modes to display photos .
- Music and video playback .
- Weather forecast, clock , alarm clock and other practical functions for daily life .
- Support SD/USB flash drive, plug and play .
- Supports human body sensing function, the photo frame will automatically wake up when human activity is detected.

### Schematic diagram of remote control and photo frame functions

- A** On/off: Turn on/off the wall frame screen
- B** Menu: Open menu option
- C** Enter: Enter/Play/Pause
- D** Direction: Up/Down/Left/Right (Right-click to proceed to the next step). Menu navigation photo preview and switch forward and rewind
- E** Playlist: Play all the local photos with one click, and play all the photos/music/videos of the current group with one click
- F** Back: Go back to the last step
- G** Volume: Increase/decrease volume
- H** Home Button: Returns to the main menu with one click.

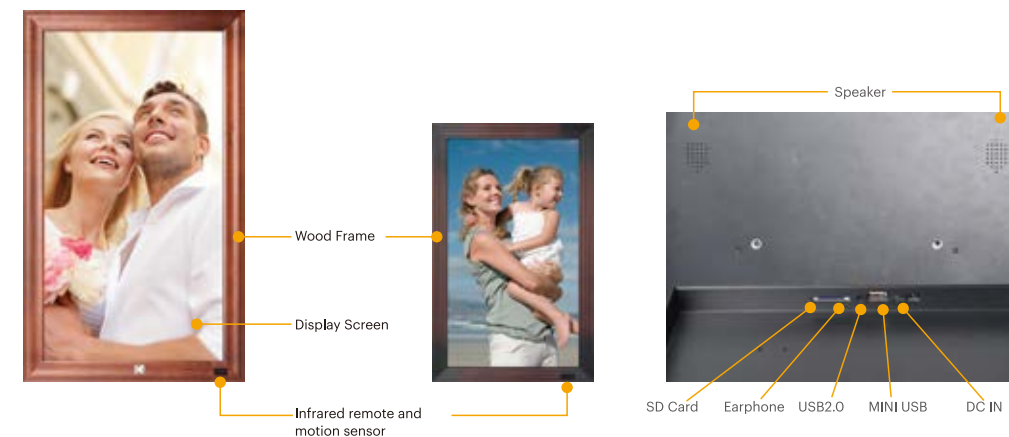

## Activate the photo frame

### Step 1: Connect Power

Connect the power connector to the power socket on the device and the photo frame will automatically turn on.

### Step 2: Follow the instructions to activate the photo frame

After the photo frame finishes playing the startup animation, please follow the activation wizard to start the settings.

1. Select language:
2. Select an available WIFI and enter the password to connect:

Note: Some functions of the photo frame require WIFI connection to work properly, please connect to WIFI first.

3. Select time zone: After the WIFI connection is successful, press the right button on the remote control to enter the time zone selection.

4. Download the mobile APP: After selecting the time zone, press the remote control confirmation button to enter the APP download page, scan the QR code on this page or search for "Kodak Digital Frame" from the Apple APP store or Google Play to download the mobile APP. You can also press the remote control "Confirm" button on the "Photo Frame Device Number" page in the "Photo Frame Management" menu in the photo frame settings to call out the APP download QR code.



5. Bind the photo frame: In the APP download interface, press the right button on the remote control to enter the binding prompt interface, and press the confirmation button on the remote control again to enter the binding QR code and device number interface. Use the "Kodak Digital Frame" APP to scan the binding QR code or enter the 9-digit device number to bind the photo frame. Or directly press the right button on the remote control to enter the next interface. To bind the photo frame in the future, you can find the binding QR code and device number in the "Photo Frame Management" menu in the photo frame settings.

Note: The binding QR code and device number are valid for 300 seconds. After the expiration, press the "Confirm" button on the remote control to obtain them again.



## Binding photo frame

1. After logging into the APP, click "Add New Frame" to enter the frame binding page. You can bind the frame by entering the device code or scanning the device QR code.

Note: After the photo frame is activated, you can find the device code and QR code in the photo frame settings - photo frame management - photo frame device number.

## Upload

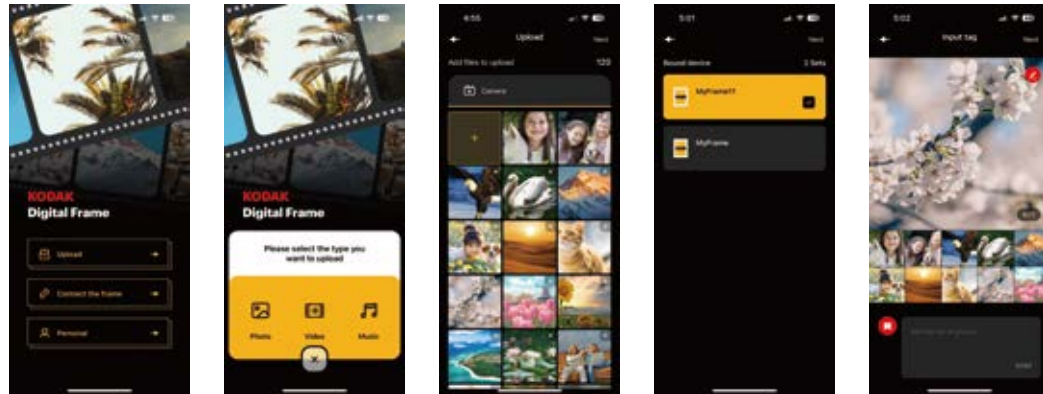
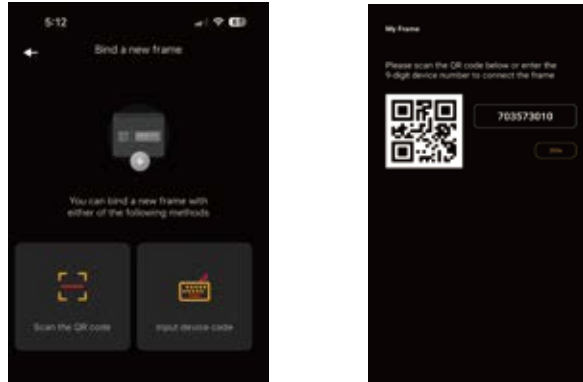

Select to upload photos/videos/music:

Click the "Upload" button, choose to upload "Photos," and grant permission to access your phone's album. After confirming the permission, select the photos

you wish to upload, choose the target digital frame, add a title to the selected photos, or edit individual photos. Click the "Upload" button to send the photos to the specified frame.

Note: Photo upload supports selecting up to 120 photos at once. Video upload supports selecting one 2-minute video at a time. Videos exceeding the duration can be trimmed to 2 minutes. Music upload supports selecting up to 10 songs at once.

This digital frame allows uploading photos and videos via a mobile app (There is no limit to the number of photos uploaded and the duration of videos). It also supports uploading via email and can read photos and videos from external SD cards or USB drives, downloading them directly to the frame.

## Using a Kodak Digital Photo Frame

### 1. Main interface

The main interface displays all the functions of this photo frame, including albums, music, videos, calendar, weather, clock, and settings.

### 2. Photo Album

In the main interface, press the arrow keys on the remote control to select "Album", and press the confirmation key to open the album function. In the album, you can display photos by user upload, user import, or inserting an SD card/U disk with photo files. Photos uploaded by users can be displayed in groups by different users, so that you can easily find photos of each family member from "User Upload".

Note: "All photos" includes photos in "User upload" and "User import".

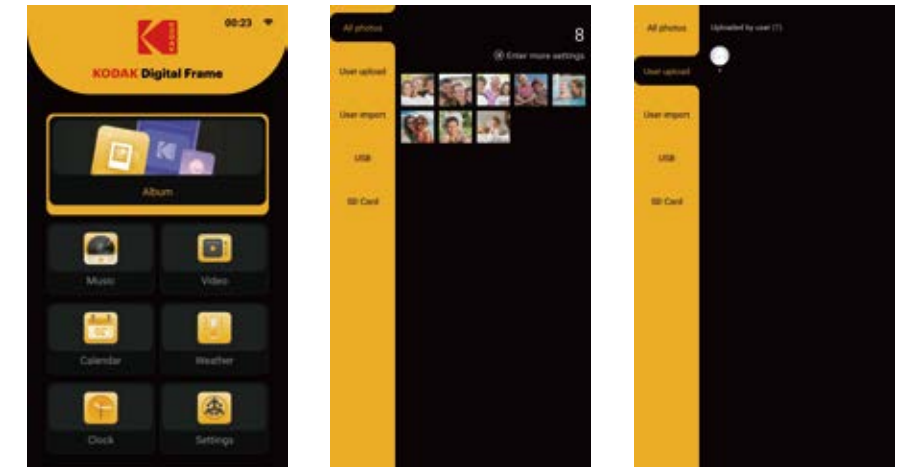

On the photo thumbnail page, press the remote control play button to play all the photos in the group; press the remote control right button to select the photo you want to view, and press the confirmation button to open the photo; press the remote control menu button to view the information of the photo, and delete, copy, move or download the photo; press the confirmation button again to rotate, zoom in or out the photo. After the photo is rotated, press the remote control exit button to prompt whether to save the rotated photo. If you choose to save, the original photo will be replaced.

On the photo thumbnail page, press the menu button on the remote control to set the playback of the group of photos. The setting items include "Play Mode", "Play Effect", "Play Time Interval", "Display Mode", "Sort", "Delete", "Backup" or "Download".

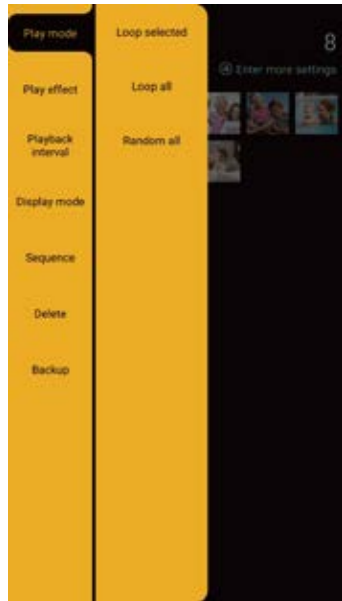

**Play mode:** Select the photos you want to play in a slideshow, which can be "Loop play selected", "Loop play all", or "Shuffle play all".

**Playback effect:** Slide show playback effects include "Zoom and Pan", "Zoom Gradient", "Foreground Cut-in", "Background Cut-in", "Inward Rotation", "Mix", "Bottom to Top", "Top to Bottom", "Horizontal Flip", and "Zoom".

**Playback interval:** The slideshow switching time, including "5 seconds", "10 seconds", "30 seconds", "1 minute", "10 minutes", "30 minutes", "1 hour", and "24 hours".

**Display mode:** The way the photo is displayed, including "full screen", "normal (original image)", and "stretched".

**Sorting:** There are two ways to sort this group of photos: "Sort by time" and "Sort by name".

**Delete:** Delete unnecessary photos in this group of photos.

**Backup:** The backup function of the "All Photos", "User Uploads" and "User Imports" modules can copy or move the photos in the group to a USB drive or SD card.

**Download:** The download function of the "U disk" and "SD card" modules can download the photos in the group to the "User Import" module.

### 3. Music

In the main interface, press the arrow keys on the remote control to select "Music", and press the confirmation key to open the music playlist. In the music , you can play music by user upload , user import , or inserting an SD card/U disk with music files .

On the music playlist page, press the play button on the remote control to play all the music in the playlist. Press the menu button on the remote control to set the music play mode, which includes "random play all", "loop play all", and "loop play selected". The music files can be sorted in two ways: "sort by time" and "sort by name". The music files can be edited, including "copy", "move", "delete", and "download".

On the music playlist page, press the right button on the remote control to enter the music list, press the up and down arrow keys on the remote control to select the music to play, and press the confirmation button on the remote control to play the music. On the playback page, press the left and right arrow keys on the remote control to fast forward or rewind the music; press the down button on the remote control, then press the left and right arrow keys on the remote control to select functions such as "loop mode", "previous song", "play/pause", "next song", and then press the confirmation button on the remote control to execute the operation.

### 4. Video

In the main interface, press the arrow keys on the remote control to select "Video", and press the confirmation key to open the video playlist. In the video , you can play videos by user upload , user import , or inserting an SD card/U disk with video files .

On the video playlist page, press the play button on the remote control to play all the videos in the group list. Press the menu button on the remote control to set the video play mode, which includes "random play all", "loop play all", and "loop play selected". The video file sorting method includes "sort by time" and "sort by name". The video files can be edited, including "copy", "move", "delete", and "download".

On the playback page, press the "Confirm" button on the remote control to play or pause, the "Left" and "Right" arrow keys to fast forward or rewind, and the "Up" and "Down" arrow keys to switch to the previous or next song.

### 5. Calendar

On the main interface, press the arrow keys on the remote control to select "Calendar" and press the confirmation key to open it. On the calendar page , the upper part shows the current time and two pictures, and the lower part shows the perpetual calendar. Press the arrow keys on the remote control to switch pictures, months or return to the current date.

## 6. Weather

In the main interface, press the arrow keys on the remote control to select "Weather", and press the confirmation key to open. The weather function automatically locates the city through the IP address of the network connected to the photo frame. You can also press the right button on the remote control to enter the city search page to search for the weather conditions of the city you want to view. The "Weather" function can display the three-day weather forecast for the city.

## 7. Clock

On the main interface, press the arrow keys on the remote control to select "Clock", press the confirm key to enter the clock page, press the right button on the remote control to select a clock style, and press the confirm key on the remote control to display the clock style in full screen.

On the clock page, press the down button on the remote control to enter the alarm function, and then press the menu button on the remote control to add or delete an alarm.

Note: When setting the alarm time, the left and right arrow keys on the remote control are for function switching, and the up and down arrow keys are for time value selection;

After setting the new alarm, press the exit button on the remote control to pop up a dialog box asking whether to add this alarm. Select "OK" to add this alarm.

When the alarm rings, press any button on the remote control to stop it.

## 8. Settings

In the main interface, press the arrow keys on the remote control to select "Settings", and press the confirm key to enter the settings page. You will have many options to customize the operation of your photo frame. Press the up and down arrow keys on the remote control to switch settings. Settings include: "Photo Frame Management", "Storage Space", "Display", "WIFI Network", "About", etc.

**Photo frame management:** Photo frame management settings include "My Photo Frame", "Photo Frame Device Number", and "User Account List".

**User account list :** Displays all users bound to the photo frame. Press the up and down arrow keys on the remote control to select a user, and then press the confirmation key on the remote control to set whether the user is allowed to share the device code of this photo frame or unbind this photo frame.

**Storage Space:** Displays the usage of local storage space on this digital frame and the storage space of external SD cards/USB drives.

Note: Cloud traffic refers to the traffic charged by the server manufacturer when downloading photos from the server to the photo frame. This photo frame provides 10GB of cloud traffic for free, which can be purchased through designated channels after it is used up.

**Display:** Set the screen brightness of the photo frame, choose whether to display the photo label, whether to turn on the reminder sound, whether to automatically sleep, whether to add new photos to the carousel pool, set the sleep countdown, screen saver time, etc.

Note: When "Auto Sleep" is turned on, the photo frame will enter sleep mode after the set sleep countdown ends, and will automatically wake up the photo frame when it detects human activity; when "Auto Sleep" is turned off, the photo frame will not sleep.

**Image transfer method:** Display the email address of this photo frame. Use this email address to send photos to the photo frame.

**WIFI network:** Connect/disconnect WIFI or reset WIFI.

**About:** Displays the information of the photo frame. You can update the system online or restore the factory settings. Click "Firmware Version" to get the latest firmware upgrade, and click "Software Update" to get the latest software upgrade.

- For more help, please feel free to contact our technical department.

- E-mail: support@maxtdigital.com

- Website: www.maxtdigital.com/kodak

- This document is subject to change without a prior notice.

## Einführung

Kodak Wall Mount Cloud Photo Frame von unserem Unternehmen . Ich hoffe, dass Ihnen diese neuartige Art des Versendens und Anzeigens digitaler Fotos gefällt !

Bitte lesen Sie dieses Handbuch sorgfältig durch, bevor Sie das Gerät in Betrieb nehmen, und bewahren Sie es zum späteren Nachschlagen auf. Dieses Handbuch hilft Ihnen bei der Verwendung der Funktionen des Fotorahmens und erleichtert Ihnen die Bedienung des Kodak Cloud- Fotorahmens zur Wandmontage .

an der Wand montierten Cloud- Fotorahmen von Kodak können Sie Ihre digitalen Fotos über eine mobile App, E-Mail, SD-Karte oder USB-Stick importieren und sie mit einer Vielzahl von Diashow-Effekten anzeigen.

Beginnen wir mit der Präsentation Ihrer wunderschönen Alltagsfotos im Kodak Cloud - Fotorahmen zur Wandmontage .

## Bilderrahmen montieren

WF173V/WF185/WF215/WF238V/WF270 Installationsmethode:

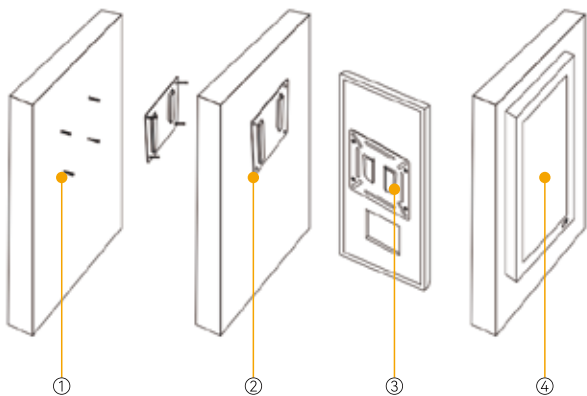

1. vier Löcher in der Betonwand anbringen, um das an der Wand befestigte Expansionsrohr zu durchdringen.
2. Befestigen Sie den Wandsitz mit Schrauben an der Wand.
3. Die Wandaufhängung auf der Rückseite des Fotorahmens wird in den Wandsitz eingehängt. Bei einer horizontalen Montage wird die Wandaufhängung abgenommen, um 90 Grad gedreht und dann in die Wandhalterung eingehängt.
4. Installation abgeschlossen.

WF320V-Installationsmethode:

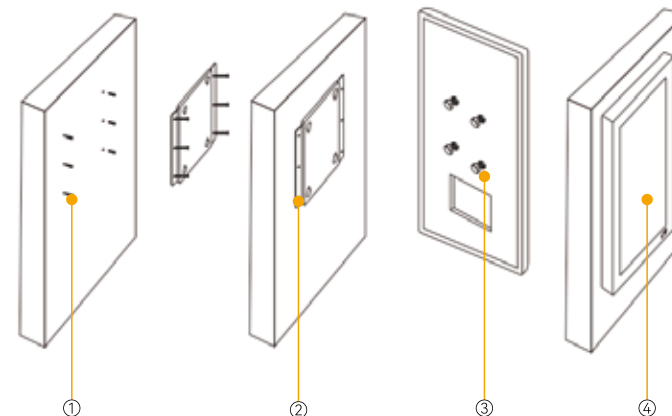

1. sechs Löcher in die Betonwand bohren und das an der Wandhalterung befestigte Dehnungsrohr einschlagen.
2. Befestigen Sie den Wandsitz mit Schrauben fest an der Wand. Wenn Sie ihn waagrecht montieren wollen, sollten Sie den Wandsitz um 90 Grad drehen und ihn waagrecht in der Wand verriegeln.
3. Stecken Sie die vier M8-Schrauben in die vier Schraublöcher auf der Rückseite des Fotorahmens und hängen Sie sie in die Wandhalterung ein.
4. Die Installation ist abgeschlossen.

Hinweis: Der Bilderrahmen kann nicht an empfindlichen Wänden wie Hohlziegelwänden und Gipskartonwänden angebracht werden;

## Packliste

WF173V/WF185/WF215/WF238V/WF270 Verpackungsliste:

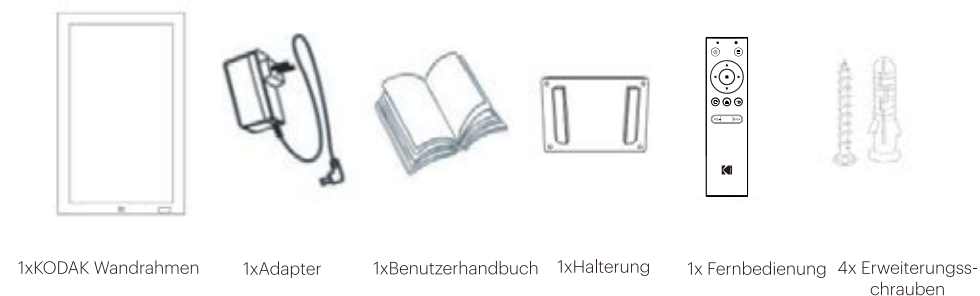

Verpackungsliste für WF320V:



1xKODAK Wandrahmen



1xAdapter



1xBenutzerhandbuch



1xHalterung



1xFernbedienung



4x M8-Schrauben



6x Erweiterungsschrauben

## Produktmerkmale

- einfach und sofort von Ihrem Smartphone auf Ihren Bilderrahmen.
- Ausgestattet mit einem IPS-FHD-Display können Sie Fotos klar betrachten und es einfach über das benutzerfreundliche Betriebssystem bedienen .
- Stellen Sie schnell und stabil eine Verbindung zum drahtlosen WLAN-Netzwerk her.
- Erstellen Sie ein Fotoalbum Ihrer Familienmitglieder, und ein Fotorahmen kann gleichzeitig an mehrere Konten gebunden werden .
- Unterstützt das Binden mehrerer Bilderrahmen an ein APP-Konto .
- Mehrere Diashow- Modi zur Anzeige von Fotos .
- Musik- und Videowiedergabe .
- Wettervorhersage, Uhr , Wecker und weitere praktische Funktionen für den Alltag .
- Unterstützt SD/USB-Flash-Laufwerk, Plug-and-Play .
- Unterstützt die Funktion zur Erkennung des menschlichen Körpers und der Bilderrahmen wird automatisch aktiviert, wenn eine menschliche Aktivität erkannt wird.

## Funktionsdiagramm der Fernbedienung und des Fotorahmens

- A** Ein/aus: Wandrahmen-Bildschirm ein-/ausschalten
- B** Menü: Menüpunkt öffnen
- C** Eingabe: Eingabe/Abspielen/Pause
- D** Richtung: Hoch/Runter/Links/Rechts (Rechte maustaste steuern an). Menüführung  
Fotovorschau und vor- und zurückspulen
- E** Wiedergabeliste: Abspielen aller lokalen Fotos mit einem Klick und  
Abspielen aller
- F** Zurück: Gehe zum vorherigen Sch ritt
- G** Lautstärke: Lautstärke erhöhen/verringern
- H** Home-Button: Kehrt mit einem Klick zum Hauptmenü zurück.



Holzrahmen

Bildschirm



Infrarot-Fernbedienung  
und Bewegungssensor

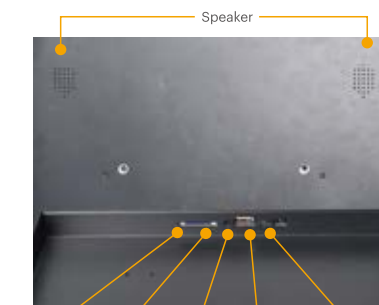

Speaker

SD Card Earphone USB2.0 MINI USB DC IN

## Fotorahmen aktivieren

Schritt 1: Strom anschließen

Stecken Sie den Netzstecker in die Steckdose des Geräts und der Bilderrahmen schaltet sich automatisch ein.

Schritt 2: Befolgen Sie die Anweisungen, um den Bilderrahmen zu aktivieren

Nachdem der Bilderrahmen die Startanimation abgespielt hat, folgen Sie bitte dem Aktivierungsassistenten, um mit der Einrichtung zu beginnen.

1. Sprache auswählen:

2. Wählen Sie ein verfügbares WLAN aus und geben Sie das Passwort ein, um eine Verbindung herzustellen:

Hinweis: Einige Funktionen des Bilderrahmens müssen mit WLAN verbunden sein, damit sie ordnungsgemäß funktionieren. Bitte stellen Sie zuerst eine Verbindung zu WLAN her.

3. Zeitzone auswählen: Nachdem die WLAN-Verbindung erfolgreich hergestellt wurde, drücken Sie die rechte Taste der Fernbedienung, um zur Zeitzonenauswahl zu gelangen.

4. Laden Sie die mobile APP herunter: Drücken Sie nach Auswahl der Zeitzone die Bestätigungstaste auf der Fernbedienung, um die APP-Downloadseite aufzurufen, scannen Sie den QR-Code auf dieser Seite oder suchen Sie im Apple APP Store nach „Kodak Digital Frame“. Google Play, um die mobile APP herunterzuladen. Sie können auch auf der Fernbedienung auf der Seite „Gerätenummer des Fotorahmens“ im Menü „Fotorahmenverwaltung“ in den Fotorahmeneinstellungen die Taste „Bestätigen“ drücken, um den APP-Download-QR-Code aufzurufen.



5. Binden Sie den Bilderrahmen: Drücken Sie die rechte Taste der Fernbedienung auf der Download-APP-Schnittstelle, um die Bindungsaufforderungsschnittstelle aufzurufen. Drücken Sie erneut die Bestätigungstaste der Fernbedienung, um den Bindungs-QR-Code und die Gerätenummer-Schnittstelle einzugeben. „Kodak Digital Frame“-App, um den verbindlichen QR-Code zu scannen. Oder geben Sie die 9-stellige Gerätenummer ein, um den Bilderrahmen zu binden. Oder drücken Sie direkt die rechte Taste der Fernbedienung, um die nächste Schnittstelle aufzurufen. Wenn Sie den Bilderrahmen in Zukunft binden möchten, finden Sie den verbindlichen QR-Code und die Gerätenummer unter „Gerätenummer des Fotorahmens“ im Feld „Foto“. Menü „Rahmenverwaltung“ in den Fotorahmeneinstellungen.

Hinweis: Der gebundene QR-Code und die Gerätenummer sind 300 Sekunden lang gültig. Drücken Sie nach Ablauf die Taste „Bestätigen“ auf der Fernbedienung, um sie erneut zu erhalten.



## Fotorahmen binden

1. Nachdem Sie sich bei der APP angemeldet haben, klicken Sie auf „Neuen Fotorahmen hinzufügen“, um die Seite zum Binden des Fotorahmens aufzurufen. Sie können den Fotorahmen binden, indem Sie den Gerätecode eingeben oder den QR-Code des Geräts scannen.

Hinweis: Nachdem der Fotorahmen aktiviert wurde, finden Sie den Gerätecode und den QR-Code in den Einstellungen des Fotorahmens – Fotorahmenverwaltung – Gerätenummer des Fotorahmens.

## hochladen

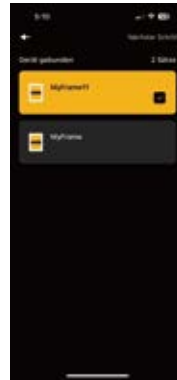

Wählen Sie zum Hochladen von Fotos/Videos/Musik:

Klicken Sie auf die Schaltfläche "Hochladen", wählen Sie "Fotos" aus, und erteilen Sie die Berechtigung zum Zugriff auf Ihr Telefonalbum. Bestätigen Sie die

Berechtigung, wählen Sie die gewünschten Fotos aus, wählen Sie den Ziel-Digitalrahmen, fügen Sie den ausgewählten Fotos einen Titel hinzu oder bearbeiten Sie einzelne Fotos. Klicken Sie auf die Schaltfläche "Hochladen", um die Fotos an den angegebenen Rahmen zu senden.

Hinweis: Beim Hochladen von Fotos können gleichzeitig bis zu 120 Fotos ausgewählt werden. Beim Hochladen von Videos kann ein 2-minütiges Video pro Auswahl hochgeladen werden. Videos, die die Dauer überschreiten, können auf 2 Minuten gekürzt werden. Beim Hochladen von Musik können gleichzeitig bis zu 10 Lieder ausgewählt werden.

Dieser Digitalrahmen ermöglicht das Hochladen von Fotos und Videos über eine mobile App (Keine begrenzung des umfangs und der dauer des video). Er unterstützt auch das Hochladen per E-Mail und kann Fotos und Videos von externen SD-Karten oder USB-Laufwerken lesen und direkt auf den Rahmen herunterladen.

## Verwendung des digitalen Fotorahmens von Kodak

### 1. Hauptschnittstelle

Die Hauptoberfläche zeigt alle Funktionen dieses Bilderrahmens an, einschließlich Fotoalbum, Musik, Video, Kalender, Wetter, Uhr und Einstellungen.

### 2. Fotoalbum

Drücken Sie auf der Hauptoberfläche die Richtungstasten auf der Fernbedienung, um „Album“ auszuwählen, und drücken Sie die Bestätigungstaste, um die Fotoalbumfunktion zu öffnen. Im Fotoalbum können Sie Fotos durch Benutzer-Upload, Benutzerimport oder Einlegen einer SD-Karte/U-Disk mit Fotodateien anzeigen. Von Benutzern hochgeladene Fotos können von verschiedenen Benutzern in Gruppen angezeigt werden, sodass Sie unter „Benutzer-Uploads“ problemlos Fotos von jedem Familienmitglied finden können.

Hinweis: „Alle Fotos“ umfasst Fotos in „Benutzer-Upload“ und „Benutzer-Import“.

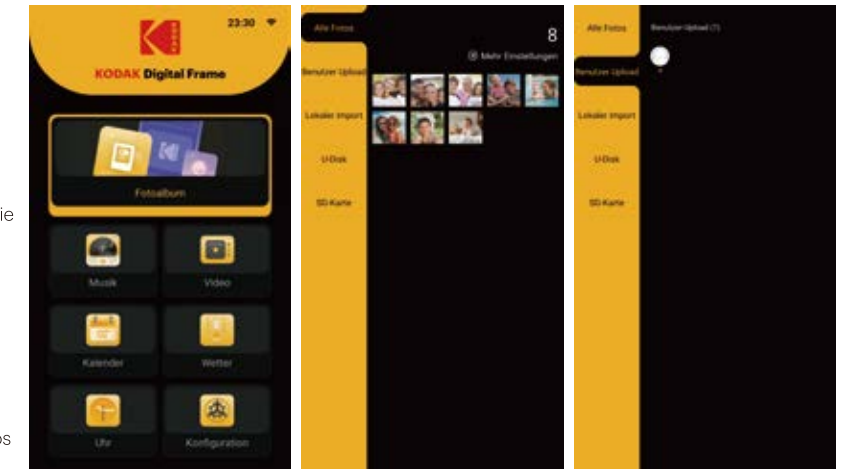

Drücken Sie auf der Foto-Miniaturansichtsseite die Wiedergabetaste auf der Fernbedienung, um **alle** Fotos in der Gruppe abzuspielen. Drücken Sie die rechte Taste auf der Fernbedienung, um das Foto auszuwählen, das Sie anzeigen möchten, und drücken Sie die Bestätigungstaste, um das Foto abzuspielen. Drücken Sie die Menütaste auf der Fernbedienung, um die Informationen zu diesem Foto anzuzeigen. Löschen, kopieren, verschieben oder laden Sie dieses Foto herunter. Drücken Sie erneut die OK-Taste, um das Foto zu drehen, zu vergrößern oder zu verkleinern. Nachdem das Foto gedreht wurde, werden Sie durch Drücken der Exit-Taste auf der Fernbedienung gefragt, ob Sie das gedrehte Foto speichern müssen. Wenn Sie sich zum Speichern entscheiden, wird das Originalfoto ersetzt.

Drücken Sie auf der Foto-Miniaturansichtsseite die Menütaste der Fernbedienung, um die Wiedergabeeinstellungen für diese Fotogruppe festzulegen. Zu den Einstellungspunkten gehören „Wiedergabemodus“, „Wiedergabeeffekt“, „Wiedergabezeitintervall“, „Anzeigemodus“, „Sortieren“, „Löschen“, „Sichern“ oder „Herunterladen“.



**Wiedergabemodus:** Wählen Sie die Fotos aus, die in einer Diashow wiedergegeben werden sollen, einschließlich „Auswahl in Schleife“, „Alle in Schleife“ und „Alle in zufälliger Reihenfolge“.

**Wiedergabeeffekte:** Folienwiedergabeeffekte, einschließlich „Zoom-Schwenken“, „Zoom-Gradient“, „Vordergrundschnitt“, „Hintergrundschnitt“, „Innenrotation“, „gemischt“, „von unten nach oben“, „von oben nach unten“, „Horizontal spiegeln“, „Zoom“.

**Wiedergabezeitintervall:** Diashow-Umschaltzeit, einschließlich „5 Sekunden“, „10 Sekunden“, „30 Sekunden“, „1 Minute“, „10 Minuten“, „30 Minuten“, „1 Stunde“, „24 Stunden“.

**Anzeigemodus:** Fotoanzeigemodus, einschließlich „Vollbild“, „Normal (Originalbild)“ und „Gestreckt“.

**Sortieren:** Zu den Sortiermethoden dieser Fotogruppe gehören „Nach Zeit sortieren“ und „Nach Name sortieren“.

**Löschen:** Löschen Sie unnötige Fotos in dieser Fotogruppe.

**Backup:** Mit den Backup-Funktionen der Module „Alle Fotos“, „Benutzer-Upload“ und „Benutzer-Import“ können die Fotos der Gruppe auf einen USB-Stick oder eine SD-Karte kopiert oder verschoben werden.

**Herunterladen:** Die Download-Funktion der Module „U-Disk“ und „SD-Karte“ kann die Fotos in der Gruppe in das Modul „Benutzerimport“ heruntergeladen.

### 3. Musik

Drücken Sie auf der Hauptoberfläche die Richtungstasten auf der Fernbedienung, um „Musik“ auszuwählen, und drücken Sie die OK-Taste, um die Musikwiedergabeliste zu öffnen. Im Musikbereich können Sie Musik durch Benutzer-Upload, Benutzerimport oder Einlegen einer SD-Karte/U-Disk mit Musikdateien abspielen.

Drücken Sie auf der Seite „Musikwiedergabeliste“ die Wiedergabetaste auf der Fernbedienung, um die gesamte Musik in der Wiedergabeliste abzuspielen.

Drücken Sie die Menütaste auf der Fernbedienung, um den Musikwiedergabemodus einzustellen, einschließlich „Alle mischen“, „Alle wiederholen“ und „Schleife ausgewählt“; Zu den Sortiermethoden für Musikdateien gehören „Sortieren nach Zeit“ und „Sortieren nach Namen“. Die Bearbeitungsvorgänge für Musikdateien umfassen „Kopieren“, „Verschieben“, „Löschen“ und „Herunterladen“.

Drücken Sie auf der Musikwiedergabelistenseite die rechte Taste der Fernbedienung, um die Musikliste aufzurufen, drücken Sie die Aufwärts- und Abwärtspfeiltasten auf der Fernbedienung, um die Musik auszuwählen, die Sie abspielen möchten, und drücken Sie dann die Bestätigungstaste auf der Fernbedienung die Musik spielen. Drücken Sie auf der Wiedergabeseite die linke und rechte Richtungstaste auf der Fernbedienung, um die Musik vor- oder zurückzuspulen. Drücken Sie die Abwärtstaste auf der Fernbedienung und drücken Sie dann die linke und rechte Richtungstaste auf der Fernbedienung, um „Loop“ auszuwählen Modus“, „Vorheriges Lied“, „Wiedergabe/Pause“. Um Funktionen wie „Nächstes Lied“ zu bedienen, drücken Sie die Bestätigungstaste auf der Fernbedienung, um den Vorgang auszuführen.

### 4. Video

Drücken Sie auf der Hauptoberfläche die Richtungstasten auf der Fernbedienung, um „Video“ auszuwählen, und drücken Sie die OK-Taste, um die Video-Wiedergabeliste zu öffnen. Bei Videos können Sie Videos durch Benutzer-Upload, Benutzerimport oder Einlegen einer SD-Karte/U-Disk mit Videodateien abspielen.

Drücken Sie auf der Video-Wiedergabelistenseite die Wiedergabetaste auf der Fernbedienung, um **alle** Videos in der Gruppenliste abzuspielen. Drücken Sie die Menütaste auf der Fernbedienung, um den Videowiedergabemodus einzustellen, einschließlich „Alle Videos in zufälliger Reihenfolge“, „Alle in Schleife“ usw. und „Schleife ausgewählt“; Die Sortiermethoden für Videodateien umfassen „Nach Zeit sortieren“ und „Nach Name sortieren“. Videodateien können nach „Kopieren“, „Verschieben“, „Löschen“ und „Herunterladen“ bearbeitet werden.

Drücken Sie auf der Wiedergabeseite die „Bestätigen“-Taste auf der Fernbedienung, um Wiedergabe- und Pausenvorgänge auszuführen, die Richtungstasten „Links“ und „Rechts“, um Vor- und Rücklaufvorgänge auszuführen, und die Richtungstasten „Auf“ und „Ab“. Tasten zum Wechseln zum vorherigen und nächsten Lied.

## 5. Kalender

Drücken Sie auf der Hauptoberfläche die Richtungstasten auf der Fernbedienung, um „Kalender“ auszuwählen, und drücken Sie die Bestätigungstaste, um ihn zu öffnen. Auf der Kalenderseite werden im oberen Teil die aktuelle Uhrzeit und zwei Bilder und im unteren Teil der ewige Kalender angezeigt. Drücken Sie die Richtungstasten auf der Fernbedienung, um zwischen Bildern und Monaten zu wechseln oder zum aktuellen Datum zurückzukehren.

## 6. Wetter

Drücken Sie auf der Hauptoberfläche die Richtungstasten auf der Fernbedienung, um „Wetter“ auszuwählen, und drücken Sie die Bestätigungstaste, um es zu öffnen. Die Wetterfunktion findet die Stadt automatisch anhand der IP-Adresse des mit dem Bilderrahmen verbundenen Netzwerks. Sie können auch die rechte Taste auf der Fernbedienung drücken, um die Stadtsuchseite aufzurufen und nach den Wetterbedingungen der Stadt zu suchen, die Sie anzeigen möchten. Die Funktion „Wetter“ zeigt die dreitägige Wettervorhersage der Stadt.

## 7. Uhr

Drücken Sie auf der Hauptschnittstelle die Richtungstasten auf der Fernbedienung, um „Uhr“ auszuwählen, drücken Sie die Bestätigungstaste, um die Uhrseite zu öffnen, drücken Sie die rechte Taste auf der Fernbedienung auf der Uhrseite, um den Uhrstil auszuwählen, und drücken Sie dann Drücken Sie die Bestätigungstaste auf der Fernbedienung, um den Uhrstil im Vollbildmodus anzuzeigen.

Drücken Sie auf der Uhrseite die Abwärtstaste auf der Fernbedienung, um die Weckerfunktion aufzurufen, und drücken Sie dann die Menütaste auf der Fernbedienung, um einen Wecker hinzuzufügen oder zu löschen.

Hinweis: Beim Einstellen der Alarmzeit dienen die Links- und Rechts-Richtungstasten auf der Fernbedienung zum Umschalten der Funktionen und die Auf- und Ab-Richtungstasten dienen der Auswahl des Zeitwerts.

Nachdem Sie den neuen Wecker eingestellt haben, drücken Sie die Exit-Taste auf der Fernbedienung, um ein Dialogfeld zu öffnen, in dem Sie gefragt werden, ob dieser Wecker hinzugefügt werden soll. Wählen Sie „OK“, um diesen Wecker hinzuzufügen.

Wenn der Alarm ertönt, drücken Sie eine beliebige Taste auf der Fernbedienung, um ihn zu stoppen.

## 8. Einstellungen

Drücken Sie auf der Hauptoberfläche die Richtungstasten auf der Fernbedienung, um „Einstellungen“ auszuwählen, und drücken Sie die OK-Taste, um die Einstellungsseite aufzurufen. Sie haben viele Optionen, um den Betrieb Ihres Bilderrahmens anzupassen. Drücken Sie die Aufwärts- und Abwärtspfeiltasten auf der Fernbedienung, um zwischen den Einstellungselementen zu wechseln. Zu den Einstellungselementen gehören: „Fotorahmenverwaltung“, „Speicherplatz“, „Anzeige“, „WIFI-Netzwerk“, „Info“ usw.

**Fotorahmenverwaltung:** Zu den Einstellungselementen für die Fotorahmenverwaltung gehören „Mein Fotorahmen“, „Gerätenummer des Fotorahmens“ und „Benutzerkontoliste“.

**Benutzerkontoliste :** Zeigt alle an diesen Bilderrahmen gebundenen Benutzer an. Drücken Sie die Aufwärts- und Abwärtspfeiltasten auf der Fernbedienung, um einen Benutzer auszuwählen, und drücken Sie dann die Bestätigungstaste auf der Fernbedienung, um festzulegen, ob der Benutzer das Gerät teilen darf. Geben Sie den Code dieses Bilderrahmens ein oder lösen Sie die Bindung dieses Bilderrahmens.

**Speicherplatz:** Zeigt die Nutzung des lokalen Speicherplatzes dieses Digitalrahmens und den Speicherplatz externer SD-Karten/USB-Sticks an.

Hinweis: Unter Cloud-Verkehr versteht man den vom Serverhersteller berechneten Datenverkehr, wenn Fotos vom Server auf den Bilderrahmen heruntergeladen werden. Dieser Bilderrahmen stellt 10 GB Cloud-Traffic kostenlos zur Verfügung, der nach der Nutzung über bestimmte Kanäle erworben werden kann.

**Anzeige:** Stellen Sie die Helligkeit des Fotorahmenbildschirms ein, wählen Sie aus, ob Foto-Tags angezeigt werden sollen, ob der Aufforderungston eingeschaltet werden soll, ob der automatische Ruhezustand aktiviert werden soll, ob neue Fotos beim Empfang zum Karussellpool hinzugefügt werden sollen, stellen Sie den Schlaf-Countdown ein, Bildschirmschonzeit usw.

Hinweis: Wenn „Automatischer Ruhezustand“ aktiviert ist, wechselt der Bilderrahmen nach Ablauf des eingestellten Ruhezustands. Wenn der Bilderrahmen menschliche Aktivitäten erkennt, wird er automatisch aktiviert, wenn „Automatischer Ruhezustand“ aktiviert ist. ausgeschaltet ist, geht der Bilderrahmen nicht in den Ruhezustand.

**Bildübertragungsmethode:** Zeigt die E-Mail-Adresse an, die zum Übertragen von Bildern von diesem Bilderrahmen verwendet wird. Senden Sie Fotos per E-Mail an den Rahmen mit dieser E-Mail-Adresse.

**WLAN-Netzwerk:** WLAN verbinden/trennen oder WLAN zurücksetzen.

**Info:** Informationen zum Fotorahmen anzeigen. Sie können das System online aktualisieren oder die Werkseinstellungen wiederherstellen. Klicken Sie auf „Firmware-Version“, um das neueste Firmware-Upgrade zu erhalten. Klicken Sie auf „Software-Update“, um das neueste Software-Upgrade zu erhalten.

**Info:** Informationen zum Fotorahmen anzeigen. Sie können das System online aktualisieren oder die Werkseinstellungen wiederherstellen. Klicken Sie auf „Firmware-Version“, um das neueste Firmware-Upgrade zu erhalten. Klicken Sie auf „Software-Update“, um das neueste Software-Upgrade zu erhalten.

- Wenn Sie weitere Hilfe brauchen, bitte kontaktieren Sie den technischen Support.

- E-Mail: [support@maxtdigital.com](mailto:support@maxtdigital.com)

- Webseite: [www.maxtdigital.com/kodak](http://www.maxtdigital.com/kodak)

- Ohne vorherige Ankündigung verändern sich dieses Dokument.

## Introduction

Cadre photo mural Cloud Kodak de notre société ! Nous espérons que vous apprécierez cette façon innovante d'envoyer et d'afficher des photos numériques !

Avant d'utiliser l'appareil, veuillez lire attentivement ce manuel et le conserver dans un endroit sûr pour référence future. Ce manuel vous aidera à utiliser les fonctions du cadre et vous facilitera l'utilisation du cadre photo mural Cloud Kodak .

cadre photo mural cloud Kodak peut importer vos photos numériques via une application de téléphone mobile, un e-mail, une carte SD ou une clé USB , et les afficher avec une variété d'effets de diaporama.

Commençons à afficher vos belles photos de tous les jours dans le cadre photo nuage à montage mural Kodak .

## Installation du cadre

Méthode d'installation WF173V/WF185/WF215/WF238V/WF270V :

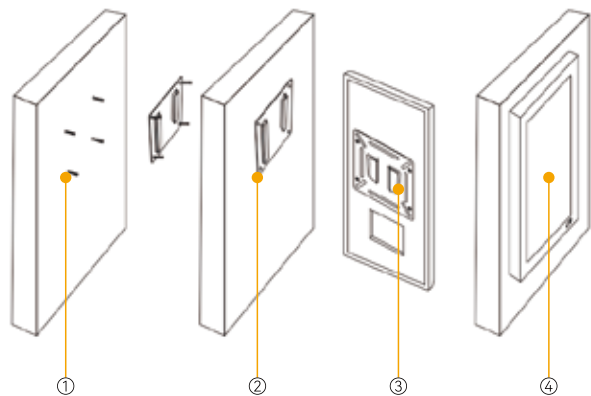

1. percer quatre trous dans le mur en béton pour faire pénétrer le tuyau d'expansion fixé au mur.
2. Fixer le siège mural au mur à l'aide de vis.
3. La suspension murale au dos du cadre photo est accrochée dans le siège mural. Si vous souhaitez une installation horizontale, la suspension murale est retirée et tournée de 90 degrés, puis montée dans le siège mural.
4. L'installation est terminée.

Méthode d'installation du WF320V :

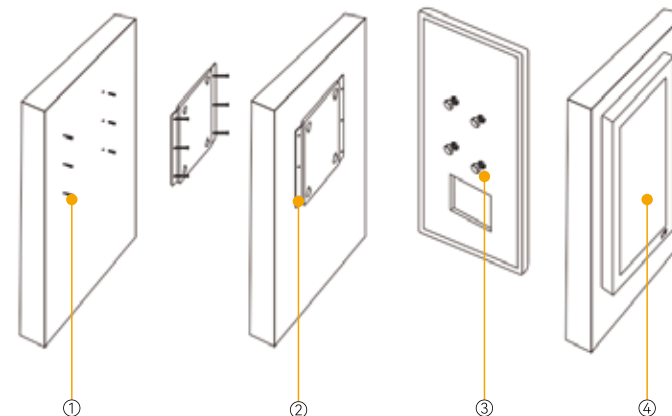

1. percer six trous dans le mur en béton, et percer le tube d'expansion attaché à la fixation murale.
2. Fixez fermement le siège mural au mur à l'aide de vis. Si vous souhaitez l'installer horizontalement, le siège mural doit pivoter de 90 degrés et se verrouiller dans le mur horizontalement.
3. Verrouillez les quatre vis M8 dans les quatre trous de vis au dos du cadre photo et accrochez-les dans le siège mural.
4. L'installation est terminée.

Remarque : Le cadre photo ne peut pas être installé sur des murs fragiles tels que des murs en briques à bulles, des murs en plaques de plâtre, etc. Lors du clouage du support mural, faites attention à l'équilibre de l'installation ;

## Packliste

Liste de colisage WF173V/WF185/WF215/WF238V/WF270 :



1xKODAK Cadre mural

1xAdaptateur

1xGuide d'utilisation

1x Support

1x Télécommande

4x Vis d'expansion

Liste de colisage WF320V :



1xKODAK Cadre mural



1xAdaptateur



1xGuide d'utilisation



1x Support



1xRemote



4x Vis M8



6x Vis d'expansion

## Caractéristiques du produit

- facilement et instantanément des photos de votre smartphone vers le cadre.
- Équipé d'un écran IPS FHD, vous pouvez visualiser les photos clairement et les utiliser facilement grâce à un système d'exploitation convivial.
- Connectez-vous au réseau sans fil WIFI rapidement et de manière stable.
- Créez un album pour les membres de votre famille. Un cadre photo peut être lié à plusieurs comptes en même temps.
- Prise en charge de la liaison de plusieurs cadres photo à un seul compte APP.
- Plusieurs modes diaporama pour afficher les photos.
- Lecture de musique et de vidéo.
- Prévisions météo, horloge, réveil et autres fonctions pratiques pour la vie quotidienne.
- Prise en charge du lecteur flash SD/USB, plug and play.
- Prend en charge la fonction de détection du corps humain, le cadre photo se réveille automatiquement lorsqu'une activité humaine est détectée.

## Diagramme schématique des fonctions de la télécommande et du cadre photo

- A** On/off : Activer/désactiver l'écran du cadre mural
- B** Menu : Ouvrir l'option de menu
- C** Enter (Entrer) : Entrée/Lecture/Pause
- D** Direction : Haut/Don/Gauche/Droite(clic droit pour passer à l'étape suivante). Navigation dans le menu: prévisualisation des photos et passage à l'avant et à l'arrière
- E** Liste de lecture : Lecture de toutes les photos locales en un seul clic, et lecture de toutes les photos/musiques/vidéos du groupe actuel en un seul clic.
- F** Retour : Revenir à l'étape précédente
- G** Volume : Augmenter/diminuer le volume
- H** Bouton d'accueil : Retourne au menu principal en un clic.

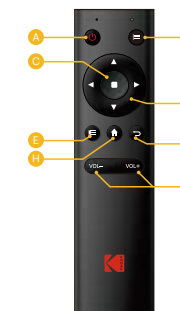

Cadre en bois

Écran d'affichage

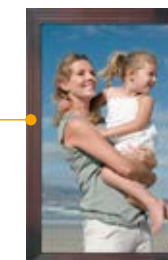

Télécommande infrarouge et capteur de mouvement

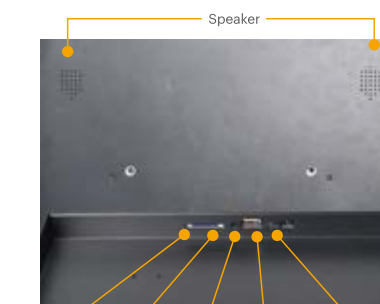

Speaker

SD Card Earphone USB2.0 MINI USB DC IN

## Activer le cadre photo

Étape 1 : Connecter l'alimentation

Connectez le connecteur d'alimentation à la prise de courant de l'appareil et le cadre photo s'allumera automatiquement.

Étape 2 : Suivez les instructions pour activer le cadre photo

Une fois que le cadre photo a fini de lire l'animation de démarrage, veuillez suivre l'assistant d'activation pour démarrer les paramètres.

1. Sélectionnez la langue :

2. Sélectionnez un WIFI disponible et saisissez le mot de passe pour vous connecter :

Remarque : certaines fonctions du cadre photo nécessitent une connexion WIFI pour fonctionner correctement, veuillez d'abord vous connecter au WIFI.

3. Sélectionnez le fuseau horaire : une fois la connexion WIFI réussie, appuyez sur le bouton droit de la télécommande pour accéder à la sélection du fuseau horaire.

4. Téléchargez l'application mobile : après avoir sélectionné le fuseau horaire, appuyez sur le bouton de confirmation de la télécommande pour accéder à la page de téléchargement de l'application, scannez le code QR sur cette page ou recherchez « Kodak Digital Frame » dans l'App Store d'Apple ou Google Play. pour télécharger l'application mobile. Vous pouvez également appuyer sur le bouton « Confirmer » de la télécommande sur la page « Numéro de périphérique du cadre photo » dans le menu « Gestion du cadre photo » dans les paramètres du cadre photo pour appeler le code QR de téléchargement de l'application.



5. Lier le cadre photo : dans l'interface de téléchargement de l'application, appuyez sur le bouton droit de la télécommande pour accéder à l'interface d'invite de liaison, et appuyez à nouveau sur le bouton de confirmation de la télécommande pour entrer le code QR de liaison et l'interface du numéro d'appareil.

L'application « Kodak Digital Frame » pour scanner le code QR de liaison ou saisir le numéro d'appareil à 9 chiffres pour lier le cadre photo ou appuyer directement sur le bouton droit de la télécommande pour accéder à l'interface suivante pour lier le cadre photo. à l'avenir, vous pourrez trouver le code QR contraignant et le numéro d'appareil dans le menu « Gestion du cadre photo » dans les paramètres du cadre photo.

Remarque : Le code QR de liaison et le numéro d'appareil sont valables 300 secondes. Après l'expiration, appuyez sur le bouton « Confirmer » de la télécommande pour les obtenir à nouveau.



## Cadre photo relié

1. Après vous être connecté à l'application, cliquez sur « Ajouter un nouveau cadre » pour accéder à la page de liaison du cadre. Vous pouvez lier le cadre en entrant le code de l'appareil ou en scannant le code QR de l'appareil.

Remarque : Une fois le cadre photo activé, vous pouvez trouver le code de l'appareil et le code QR dans les paramètres du cadre photo - gestion du cadre photo - numéro d'appareil du cadre photo.

## Télécharger

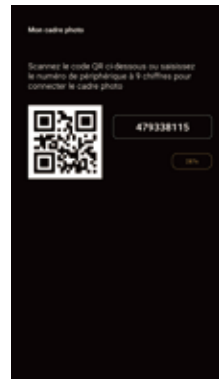

Choisissez de télécharger des photos/vidéos/musique :  
Cliquez sur le bouton "Télécharger", sélectionnez "Photos", et accordez l'autorisation d'accéder à votre album photo. Après avoir confirmé l'autorisation,

sélectionnez les photos que vous souhaitez télécharger, choisissez le cadre numérique cible, ajoutez un titre aux photos sélectionnées ou modifiez des photos individuelles . Cliquez sur le bouton "Télécharger" pour envoyer les photos au cadre spécifié.

Remarque : Le téléchargement de photos permet de sélectionner jusqu'à 120 photos à la fois. Le téléchargement de vidéos permet de sélectionner une vidéo de 2 minutes à la fois. Les vidéos dépassant la durée peuvent être tronquées à 2 minutes. Le téléchargement de musique permet de sélectionner jusqu'à 10 chansons à la fois.

Ce cadre numérique permet de télécharger des photos et des vidéos via une application mobile (pas de limite sur le nombre de photos téléchargées et la durée de la vidéo). Il prend également en charge le téléchargement par e-mail et peut lire des photos et des vidéos à partir de cartes SD externes ou de lecteurs USB, en les téléchargeant directement sur le cadre.

## Utiliser un cadre photo numérique Kodak

### 1. Interface principale

L'interface principale affiche toutes les fonctions de ce cadre photo, notamment les albums, la musique, les vidéos, le calendrier, la météo, l'horloge et les paramètres .

### 2. Album photos

Dans l'interface principale, appuyez sur les touches fléchées de la télécommande pour sélectionner « Album », puis appuyez sur la touche de confirmation pour ouvrir la fonction album. Dans l'album, vous pouvez afficher les photos par téléchargement par l'utilisateur , par importation par l'utilisateur ou par insertion d'une carte SD. /U disque avec les fichiers photo . Les photos téléchargées par les utilisateurs peuvent être affichées en groupes par différents utilisateurs, afin que vous puissiez facilement trouver les photos de chaque membre de la famille à partir de « Téléchargement utilisateur ».

Remarque : « Toutes les photos » inclut les photos dans « Téléchargement utilisateur » et « Importation utilisateur ».

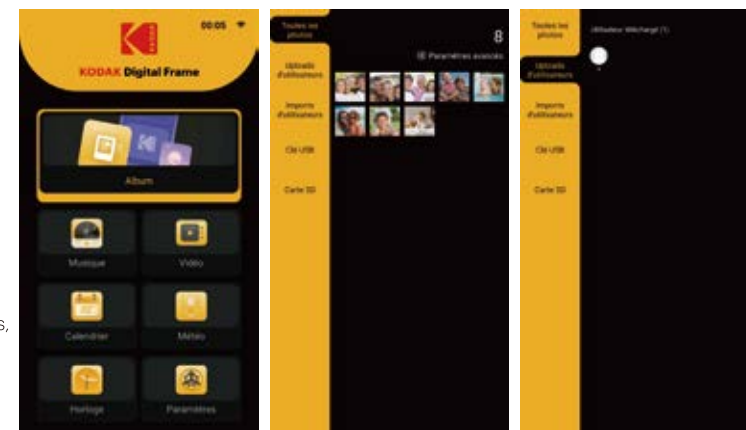

Sur la page des vignettes des photos, appuyez sur le bouton de lecture de la télécommande pour lire toutes les photos du groupe ; appuyez sur le bouton droit de la télécommande pour sélectionner la photo que vous souhaitez visualiser, puis appuyez sur le bouton de confirmation pour ouvrir la photo ; bouton de menu pour afficher les informations de la photo et supprimer, copier, déplacer ou télécharger la photo ; appuyez à nouveau sur le bouton de confirmation pour faire pivoter, zoomer ou dézoomer la photo. Une fois la photo pivotée, appuyez sur le bouton de sortie de la télécommande pour demander. s'il faut enregistrer la photo pivotée. Si vous choisissez d'enregistrer, la photo originale sera remplacée.

Sur la page des vignettes des photos, appuyez sur le bouton de menu de la télécommande pour définir la lecture du groupe de photos. Les éléments de réglage incluent « Mode de lecture », « Effet de lecture », « Intervalle de durée de lecture », « Mode d'affichage », « Trier », "Supprimer", "Sauvegarder" ou "Télécharger".



**Mode de lecture :** sélectionnez les photos que vous souhaitez lire dans un diaporama, qui peuvent être "Lecture en boucle sélectionnée", "Lecture en boucle tout" ou "Lecture aléatoire de tout".

**Effet de lecture :** les effets de lecture du diaporama incluent "Zoom et panoramique", "Dégradé de zoom", "Cut-in au premier plan", "Cut-in à l'arrière-plan", "Rotation vers l'intérieur", "Mix", "De bas en haut", "Haut". vers le bas", "Retournement horizontal" et "Zoom".

**Intervalle de lecture :** le temps de commutation du diaporama, y compris « 5 secondes », « 10 secondes », « 30 secondes », « 1 minute », « 10 minutes », « 30 minutes », « 1 heure » et « 24 heures ».

**Mode d'affichage :** mode d'affichage de la photo, notamment "plein écran", "normal (image originale)" et "étiré".

**Tri :** Il existe deux manières de trier ce groupe de photos : « Trier par heure » et « Trier par nom ».

**Supprimer :** supprimez les photos inutiles de ce groupe de photos.

**Sauvegarde :** La fonction de sauvegarde des modules « Toutes les photos », « Téléchargements utilisateur » et « Importations utilisateur » permet de copier ou de déplacer les photos du groupe vers une clé USB ou une carte SD.

**Téléchargement :** La fonction de téléchargement des modules « U disk » et « SD card » permet de télécharger les photos du groupe vers le module « User Import ».

### 3. Musique

Dans l'interface principale, appuyez sur les touches fléchées de la télécommande pour sélectionner « Musique » et appuyez sur la touche de confirmation pour ouvrir la liste de lecture musicale. Dans la musique, vous pouvez écouter de la musique par téléchargement utilisateur, importation utilisateur ou insertion d'une carte SD. /U disque avec des fichiers musicaux.

Sur la page de liste de lecture de musique, appuyez sur le bouton de lecture de la télécommande pour lire toute la musique de la liste de lecture. Appuyez sur le bouton de menu de la télécommande pour définir le mode de lecture de musique, qui comprend « lecture aléatoire de tout », « lecture en boucle de tout », et "lecture en boucle sélectionnée". Les fichiers musicaux peuvent être triés de deux manières : "trier par heure" et "trier par nom". Les fichiers musicaux peuvent être modifiés, notamment "copier", "déplacer", "supprimer", et "télécharger".

Sur la page de liste de lecture musicale, appuyez sur le bouton droit de la télécommande pour accéder à la liste musicale, appuyez sur les touches fléchées haut et bas de la télécommande pour sélectionner la musique à lire, et appuyez sur le bouton de confirmation de la télécommande pour lire la musique. Sur la page de lecture, appuyez sur les touches fléchées gauche et droite de la télécommande pour avancer ou rembobiner rapidement la musique ; appuyez sur le bouton bas de la télécommande, puis appuyez sur les touches fléchées gauche et droite de la télécommande pour sélectionner les fonctions, tels que « mode boucle », « chanson précédente », « lecture/pause », « chanson suivante », puis appuyez sur le bouton de confirmation de la télécommande pour exécuter l'opération.

### 4. Vidéo

Dans l'interface principale, appuyez sur les touches fléchées de la télécommande pour sélectionner « Vidéo », puis appuyez sur la touche de confirmation pour ouvrir la liste de lecture vidéo. Dans la vidéo, vous pouvez lire des vidéos par téléchargement utilisateur, importation utilisateur ou insertion d'une carte SD. /U disque avec les fichiers vidéo.

Sur la page de liste de lecture vidéo, appuyez sur le bouton de lecture de la télécommande pour lire toutes les vidéos de la liste de groupes. Appuyez sur le bouton de menu de la télécommande pour définir le mode de lecture vidéo, qui comprend « lecture aléatoire de toutes », « lecture en boucle », tous et "lecture en boucle sélectionnée". La méthode de tri des fichiers vidéo comprend "trier par heure" et "trier par nom". Les fichiers vidéo peuvent être modifiés, y compris "copier", "déplacer", "supprimer" et "télécharger".

Sur la page de lecture, appuyez sur le bouton « Confirmer » de la télécommande pour lire ou mettre en pause, les touches fléchées « Gauche » et « Droite » pour avancer ou reculer rapidement, et les touches fléchées « Haut » et « Bas » pour passer à la chanson précédente ou suivante.

## 5. Calendrier

Sur l'interface principale, appuyez sur les touches fléchées de la télécommande pour sélectionner "Calendrier" et appuyez sur la touche de confirmation pour l'ouvrir. Sur la page du calendrier, la partie supérieure affiche l'heure actuelle et deux images, et la partie inférieure affiche l'heure perpétuelle. Calendrier Appuyez sur les touches fléchées de la télécommande pour changer d'image, de mois ou revenir à la date actuelle.

## 6. Météo

Dans l'interface principale, appuyez sur les touches fléchées de la télécommande pour sélectionner « Météo », et appuyez sur la touche de confirmation pour ouvrir la fonction météo localise automatiquement la ville grâce à l'adresse IP du réseau connecté au cadre photo. appuyez sur le bouton droit de la télécommande pour accéder à la page de recherche de ville afin de rechercher les conditions météorologiques de la ville que vous souhaitez visualiser. La fonction « Météo » peut afficher les prévisions météorologiques sur trois jours pour la ville.

## 7. Horloge

Sur l'interface principale, appuyez sur les touches fléchées de la télécommande pour sélectionner « Horloge », appuyez sur la touche de confirmation pour accéder à la page de l'horloge, appuyez sur le bouton droit de la télécommande pour sélectionner un style d'horloge et appuyez sur la touche de confirmation de la télécommande. télécommande pour afficher le style de l'horloge en plein écran.

Sur la page de l'horloge, appuyez sur le bouton bas de la télécommande pour accéder à la fonction d'alarme, puis appuyez sur le bouton menu de la télécommande pour ajouter ou supprimer une alarme.

Remarque : lors du réglage de l'heure de l'alarme, les touches fléchées gauche et droite de la télécommande servent à changer de fonction, et les touches fléchées haut et bas servent à sélectionner la valeur temporelle ;

Après avoir défini la nouvelle alarme, appuyez sur le bouton Quitter de la télécommande pour faire apparaître une boîte de dialogue vous demandant si vous souhaitez ajouter cette alarme. Sélectionnez « OK » pour ajouter cette alarme.

Lorsque l'alarme sonne, appuyez sur n'importe quel bouton de la télécommande pour l'arrêter.

## 8. Paramètres

Dans l'interface principale, appuyez sur les touches fléchées de la télécommande pour sélectionner « Paramètres », puis appuyez sur la touche de confirmation pour accéder à la page des paramètres. Vous disposerez de nombreuses options pour personnaliser le fonctionnement de votre cadre photo. Appuyez sur les flèches haut et bas. touches de la télécommande pour changer les paramètres. Les paramètres incluent : « Gestion du cadre photo », « Espace de stockage », « Affichage », « Réseau WIFI », « À propos », etc.

**Gestion du cadre photo :** les paramètres de gestion du cadre photo incluent "Mon cadre photo", "Numéro de périphérique du cadre photo" et "Liste des comptes d'utilisateur".

Liste des comptes utilisateur : affiche tous les utilisateurs liés au cadre photo. Appuyez sur les touches fléchées haut et bas de la télécommande pour sélectionner un utilisateur, puis appuyez sur la touche de confirmation de la télécommande pour définir si l'utilisateur est autorisé à partager l'appareil. code de ce cadre photo ou dissocier ce cadre photo.

**Espace de stockage :** Affiche l'utilisation de l'espace de stockage local de ce cadre numérique ainsi que l'espace de stockage des cartes SD et des clés USB externes.

Remarque : le trafic cloud fait référence au trafic facturé par le fabricant du serveur lors du téléchargement de photos du serveur vers le cadre photo. Ce cadre photo fournit 10 Go de trafic cloud gratuitement, qui peut être acheté via les canaux désignés une fois épuisé.

**Affichage :** définissez la luminosité de l'écran du cadre photo, choisissez d'afficher ou non l'étiquette de la photo, d'activer ou non le son de rappel, de mettre en veille automatiquement, d'ajouter ou non de nouvelles photos au pool carrousel, de définir le compte à rebours du sommeil, l'heure de l'économiseur d'écran, , etc.

Remarque : lorsque la « veille automatique » est activée, le cadre photo passe en mode veille une fois le compte à rebours défini et réveille automatiquement le cadre photo lorsqu'il détecte une activité humaine. Lorsque la « veille automatique » est désactivée, la photo est désactivée. le cadre ne dormira pas.

**Méthode de transfert d'image :** affichez l'adresse e-mail de ce cadre photo. Utilisez cette adresse e-mail pour envoyer des photos au cadre photo.

**Réseau WIFI :** connectez/déconnectez le WIFI ou réinitialisez le WIFI.

**À propos :** affiche les informations du cadre photo. Vous pouvez mettre à jour le système en ligne ou restaurer les paramètres d'usine. Cliquez sur "Version du micrologiciel" pour obtenir la dernière mise à jour du micrologiciel, puis cliquez sur "Mise à jour du logiciel" pour obtenir la dernière mise à niveau du logiciel.

- Si vous avez besoin d'une aide supplémentaire, veuillez contacter le service d'assistance technique.

-E-mail: support@maxtdigital.com

-Site Web: www.maxtdigital.com/kodak

-Le contenu de ce document peut être modifié sans préavis.

## Introducción

Marco de fotos en forma de nube Kodak de nuestra empresa . ¡Esperamos que disfrute de esta forma innovadora de enviar y mostrar fotografías digitales!

Antes de utilizar el dispositivo, lea este manual detenidamente y guárdelo en un lugar seguro para consultarlo en el futuro. Este manual le ayudará a utilizar las funciones del marco y le facilitará el uso del marco de fotos en la nube Kodak montado en la pared .

marco de fotos en la nube Kodak montado en la pared puede importar sus fotografías digitales a través de una aplicación de teléfono móvil, correo electrónico, tarjeta SD o unidad flash USB y mostrarlas con una variedad de efectos de presentación de diapositivas.

Comencemos a mostrar sus hermosas fotografías cotidianas en el marco de fotos Kodak Wall Mount Cloud .

## Instalación del marco

Método de instalación de WF173V/WF185/WF215/WF238V/WF270:

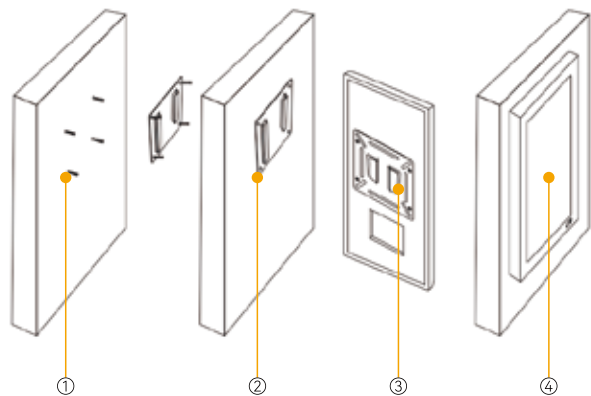

1. Realice cuatro orificios en el muro de hormigón para que penetre el tubo de expansión fijado al muro.
2. Fije el asiento mural a la pared con tornillos.
3. El colgante de pared de la parte posterior del marco de fotos se cuelga en el asiento de pared. Si desea que se instale horizontalmente, el colgante de pared se retira y se gira 90 grados, y luego se monta en el asiento de pared.
4. Instalación finalizada.

Método de instalación de WF320V:

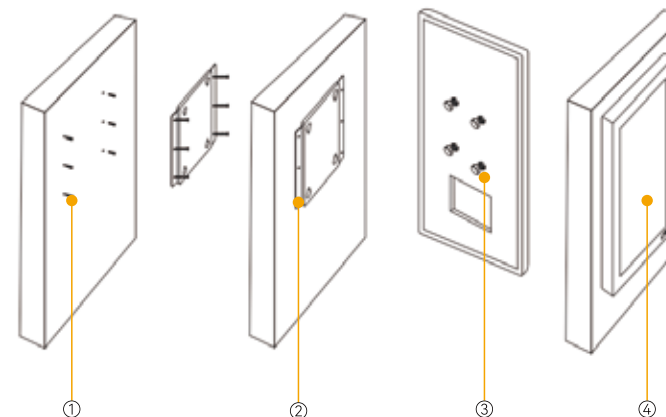

1. Perfore seis agujeros en el muro de hormigón, y perfore el tubo de expansión unido al soporte de pared.
2. Fije firmemente el asiento mural a la pared con tornillos. Si desea instalarlo horizontalmente, el asiento de pared debe girar 90 grados y bloquearlo en la pared horizontalmente.
3. Bloquee los cuatro tornillos M8 en los cuatro orificios para tornillos de la parte posterior del marco de fotos y cuélguelos en el asiento de pared.
4. Instalación finalizada.

Nota: El marco de fotos no se puede instalar en paredes frágiles como paredes de ladrillos de burbujas, paredes de paneles de yeso, etc. Al clavar el soporte de pared, preste atención al equilibrio de la instalación;

## Lista de embalaje

Lista de embalaje de WF173V/WF185/WF215/WF238V/WF270:



Liste de colisage WF320V :



1xMarco de pared KODAK



1xAdaptador



1xGuía del usuario



1xSoporte



1xRemoto



4x Tornillos M8



6x Tornillos de expansión

## Características del producto

- fácil e instantáneamente desde su teléfono inteligente al marco.
- Equipado con una pantalla IPS FHD , puede ver fotografías con claridad y operarla fácilmente a través de un sistema operativo fácil de usar .
- Conéctese a la red inalámbrica WIFI de forma rápida y estable.
- Cree un álbum para los miembros de su familia. Se puede vincular un marco de fotos a varias cuentas al mismo tiempo.
- Admite vincular varios marcos de fotos a una cuenta de aplicación .
- Múltiples modos de presentación de diapositivas para mostrar fotografías.
- Reproducción de música y vídeo .
- Previsión meteorológica, reloj, despertador y otras funciones prácticas para la vida diaria .
- Admite unidad flash SD/USB, plug and play .
- Admite la función de detección del cuerpo humano, el marco de fotos se activará automáticamente cuando se detecte actividad humana.

## Diagrama esquemático de las funciones del control remoto y del marco de fotos.

- A** Encendido/Apagado: Activar/desactivar la pantalla del marco mural.
- B** Menú: Abrir opción de menú
- C** Intro: Entrar/Reproducir/Pausa
- D** Dirección: Arriba/Debajo/Izquierda/Derecha (clic derecho para ir al siguiente paso).  
Menú de navegación previsualización de fotos y avance y retroceso
- E** Lista de reproducción: Reproduce todas las fotos locales con un solo clic, y reproduce todas las
- F** Atrás: Volver al paso anterior
- G** Volumen: Aumentar/disminuir el volumen
- H** Botón de inicio: Volver al menú principal con un clic.

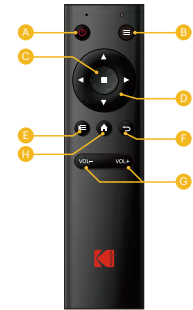

Marco de madera

Pantalla de visualización

Mando a distancia por infrarrojos y sensor de movimiento

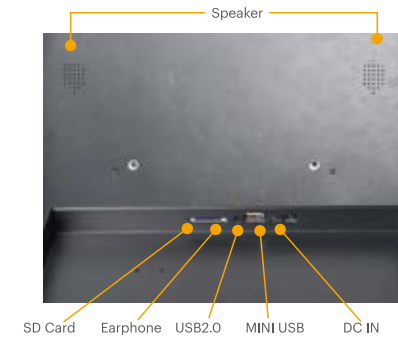

SD Card Earphone USB2.0 MINI USB DC IN Speaker

## Activar el marco de fotos.

Paso 1: conectar la alimentación

Conecte el conector de alimentación a la toma de corriente del dispositivo y el marco de fotos se encenderá automáticamente.

Paso 2: Sigue las instrucciones para activar el marco de fotos.

Una vez que el marco de fotos termine de reproducir la animación de inicio, siga el asistente de activación para iniciar la configuración.

1. Seleccione idioma:

2. Seleccione un WIFI disponible e ingrese la contraseña para conectarse:

Nota: Algunas funciones del marco de fotos requieren una conexión WIFI para funcionar correctamente; conéctese primero a WIFI.

3. Seleccione la zona horaria: después de que la conexión WIFI sea exitosa, presione el botón derecho en el control remoto para ingresar a la selección de zona horaria.

4. Descargue la aplicación móvil: después de seleccionar la zona horaria, presione el botón de confirmación del control remoto para ingresar a la página de descarga de la aplicación, escanee el código QR en esta página o busque "Kodak Digital Frame" en la tienda de aplicaciones de Apple o Google Play. para descargar la aplicación móvil también puede presionar el botón "Confirmar" del control remoto en la página "Número de dispositivo del marco de fotos" en el menú "Administración de marcos de fotos" en la configuración del marco de fotos para llamar el código QR de descarga de la aplicación.



5. Vincule el marco de fotos: en la interfaz de descarga de la APLICACIÓN, presione el botón derecho en el control remoto para ingresar a la interfaz de solicitud de vinculación y presione el botón de confirmación en el control remoto nuevamente para ingresar el código QR vinculante y la interfaz del número de dispositivo. la aplicación "Kodak Digital Frame" para escanear el código QR vinculante o ingrese el número de dispositivo de 9 dígitos para vincular el marco de fotos. O presione directamente el botón derecho en el control remoto para ingresar a la siguiente interfaz para vincular el marco de fotos. en el futuro, podrá encontrar el código QR vinculante y el número de dispositivo en el menú "Administración de marcos de fotos" en la configuración del marco de fotos.

Nota: El código QR vinculante y el número de dispositivo son válidos durante 300 segundos. Una vez vencidos, presione el botón "Confirmar" en el control remoto para obtenerlos nuevamente.



## Marco de fotos vinculante

1. Después de iniciar sesión en la APLICACIÓN, haga clic en "Agregar nuevo marco" para ingresar a la página de vinculación del marco. Puede vincular el marco ingresando el código del dispositivo o escaneando el código QR del dispositivo.

Nota: Después de activar el marco de fotos, puede encontrar el código del dispositivo y el código QR en la configuración del marco de fotos - administración del marco de fotos - número de dispositivo del marco de fotos.

## Subir

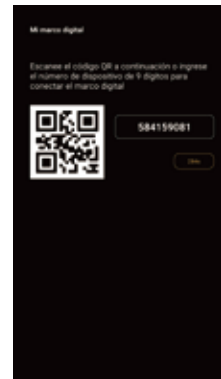

Selecciona para subir fotos/videos/música:

Haz clic en el botón "Subir", elige "Fotos" y otorga permiso para acceder a tu álbum del teléfono. Después de confirmar el permiso, selecciona las fotos que

deseas subir, elige el marco digital destino, añade un título a las fotos seleccionadas o edita fotos individuales. Haz clic en el botón "Subir" para enviar las fotos al marco especificado.

Nota: La subida de fotos permite seleccionar hasta 120 fotos a la vez. La subida de videos permite seleccionar un video de 2 minutos por vez. Los videos que excedan esta duración pueden recortarse a 2 minutos. La subida de música permite seleccionar hasta 10 canciones a la vez.

Este marco digital permite subir fotos y videos mediante una aplicación móvil(no hay límite en el número de fotos cargadas ni en la duración del video). También admite la subida por correo electrónico y puede leer fotos y videos desde tarjetas SD externas o unidades USB, descargándolos directamente al marco.

## Uso de un marco de fotos digital Kodak

### 1. Interfaz principal

La interfaz principal muestra todas las funciones de este marco de fotos, incluidos álbumes, música, videos, calendario, clima, reloj y configuraciones.

### 2. Álbum de fotos

En la interfaz principal, presione las teclas de flecha en el control remoto para seleccionar "Álbum" y presione la tecla de confirmación para abrir la función de álbum. En el álbum, puede mostrar fotos cargadas por el usuario, importadas por el usuario o insertando una tarjeta SD. /U disco con archivos de fotos. Las fotos cargadas por los usuarios se pueden mostrar en grupos por diferentes usuarios, de modo que pueda encontrar fácilmente fotos de cada miembro de la familia desde "Carga de usuario".

Nota: "Todas las fotos" incluye fotos en "Carga de usuario" e "Importación de usuario".

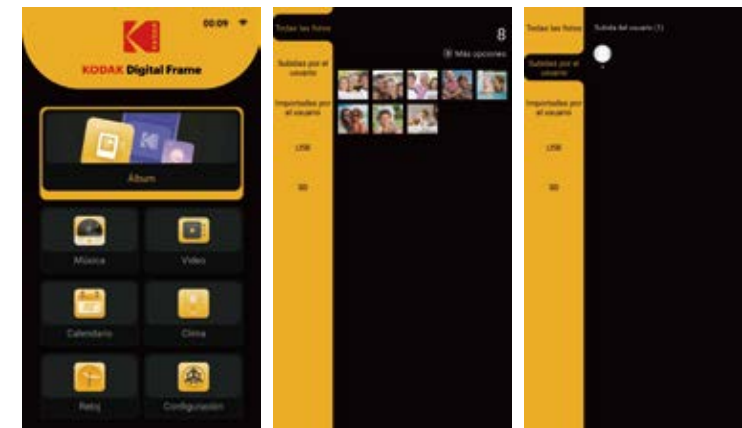

En la página de miniaturas de fotos, presione el botón de reproducción del control remoto para reproducir todas las fotos del grupo; presione el botón derecho del control remoto para seleccionar la foto que desea ver y presione el botón de confirmación para abrir la foto; botón de menú para ver la información de la foto y eliminar, copiar, mover o descargar la foto; presione el botón de confirmación nuevamente para rotar, acercar o alejar la foto. Después de rotar la foto, presione el botón de salida del control remoto para solicitar, si desea guardar la foto girada. Si elige guardar, la foto original será reemplazada.

En la página de miniaturas de fotos, presione el botón de menú en el control remoto para configurar la reproducción del grupo de fotos. Los elementos de configuración incluyen "Modo de reproducción", "Efecto de reproducción", "Intervalo de tiempo de reproducción", "Modo de visualización", ". Ordenar", "Eliminar", "Copia de seguridad" o "Descargar".



**Modo de reproducción:** seleccione las fotos que desea reproducir en una presentación de diapositivas, que puede ser "Reproducción en bucle seleccionada", "Reproducción en bucle todo" o "Reproducción aleatoria todo".

**Efecto de reproducción:** los efectos de reproducción de la presentación de diapositivas incluyen "Zoom y panorámica", "Gradiente de zoom", "Corte de primer plano", "Corte de fondo", "Rotación hacia adentro", "Mezcla", "De abajo hacia arriba", "Arriba". hacia abajo", "Inversión horizontal" y "Zoom".

**Intervalo de reproducción:** el tiempo de cambio de presentación de diapositivas, incluidos "5 segundos", "10 segundos", "30 segundos", "1 minuto", "10 minutos", "30 minutos", "1 hora" y "24 horas".

**Modo de visualización:** la forma en que se muestra la foto, incluida "pantalla completa", "normal (imagen original)" y "estirada".

**Ordenar:** Hay dos formas de ordenar este grupo de fotos: "Ordenar por tiempo" y "Ordenar por nombre".

**Eliminar:** elimina fotos innecesarias en este grupo de fotos.

**Copia de seguridad:** la función de copia de seguridad de los módulos "Todas las fotos", "Cargas de usuarios" e "Importaciones de usuarios" puede copiar o mover las fotos del grupo a una unidad USB o tarjeta SD.

**Descargar:** La función de descarga de los módulos "Disco U" y "Tarjeta SD" puede descargar las fotos del grupo al módulo "Importación de usuario".

### 3. Música

En la interfaz principal, presione las teclas de flecha en el control remoto para seleccionar "Música" y presione la tecla de confirmación para abrir la lista de reproducción de música. En la música, puede reproducir música cargándola, importándola el usuario o insertando una tarjeta SD. /U disco con archivos de música.

En la página de la lista de reproducción de música, presione el botón de reproducción en el control remoto para reproducir toda la música en la lista de reproducción. Presione el botón de menú en el control remoto para configurar el modo de reproducción de música, que incluye "reproducción aleatoria de todo", "reproducción en bucle de todo", " " y "reproducción en bucle seleccionada". Los archivos de música se pueden ordenar de dos maneras: "ordenar por tiempo" y "ordenar por nombre". Los archivos de música se pueden editar, incluidos "copiar", "mover", "eliminar". y "descargar".

En la página de la lista de reproducción de música, presione el botón derecho en el control remoto para ingresar a la lista de música, presione las teclas de flecha hacia arriba y hacia abajo en el control remoto para seleccionar la música que desea reproducir y presione el botón de confirmación en el control remoto para reproducir la música en la página de reproducción, presione las teclas de flecha izquierda y derecha en el control remoto para avanzar o rebobinar la música, presione el botón hacia abajo en el control remoto, luego presione las teclas de flecha izquierda y derecha en el control remoto para seleccionar funciones, como "modo de bucle", "canción anterior", "reproducir/pausar", "siguiente canción" y luego presione el botón de confirmación en el control remoto para ejecutar la operación.

### 4. Vídeo

En la interfaz principal, presione las teclas de flecha en el control remoto para seleccionar "Video" y presione la tecla de confirmación para abrir la lista de reproducción de videos. En el video, puede reproducir videos subiéndolos por el usuario, importándolos por el usuario o insertando una tarjeta SD. /U disco con archivos de vídeo.

En la página de la lista de reproducción de videos, presione el botón de reproducción en el control remoto para reproducir todos los videos en la lista de grupos. Presione el botón de menú en el control remoto para configurar el modo de reproducción de video, que incluye "reproducción aleatoria de todos", "reproducción en bucle". todo y "reproducción en bucle seleccionada". El método de clasificación de archivos de vídeo incluye "ordenar por tiempo" y "ordenar por nombre".

Los archivos de video se pueden editar, incluidos "copiar", "mover", "eliminar" y " descargar".

En la página de reproducción, presione el botón "Confirmar" en el control remoto para reproducir o pausar, las teclas de flecha "Izquierda" y "Derecha" para avanzar o rebobinar rápidamente, y las teclas de flecha "Arriba" y "Abajo" para cambiar a la canción anterior o siguiente.

## 5. Calendario

En la interfaz principal, presione las teclas de flecha en el control remoto para seleccionar "Calendario" y presione la tecla de confirmación para abrirlo. En la página del calendario, la parte superior muestra la hora actual y dos imágenes, y la parte inferior muestra la perpetua. calendario. Presione las teclas de flecha en el control remoto para cambiar de imagen, mes o regresar a la fecha actual.

## 6. Clima

En la interfaz principal, presione las teclas de flecha en el control remoto para seleccionar "Clima" y presione la tecla de confirmación para abrir. La función meteorológica localiza automáticamente la ciudad a través de la dirección IP de la red conectada al marco de fotos. presione el botón derecho en el control remoto para ingresar a la página de búsqueda de la ciudad y buscar las condiciones climáticas de la ciudad que desea ver. La función "Tiempo" puede mostrar el pronóstico del tiempo de tres días para la ciudad.

## 7. Reloj

En la interfaz principal, presione las teclas de flecha en el control remoto para seleccionar "Reloj", presione la tecla de confirmación para ingresar a la página del reloj, presione el botón derecho en el control remoto para seleccionar un estilo de reloj y presione la tecla de confirmación en el control remoto para mostrar el estilo del reloj en pantalla completa.

En la página del reloj, presione el botón hacia abajo en el control remoto para ingresar a la función de alarma y luego presione el botón de menú en el control remoto para agregar o eliminar una alarma.

Nota: Al configurar la hora de la alarma, las teclas de flecha izquierda y derecha del control remoto son para cambiar de función, y las teclas de flecha arriba y abajo son para seleccionar el valor del tiempo;

Después de configurar la nueva alarma, presione el botón Salir en el control remoto para que aparezca un cuadro de diálogo que le preguntará si desea agregar esta alarma. Seleccione "Aceptar" para agregar esta alarma.

Cuando suene la alarma, presione cualquier botón del control remoto para detenerla.

## 8. Configuración

de flecha en el control remoto para seleccionar "Configuración" y presione la tecla de confirmación para ingresar a la página de configuración. Tendrá muchas opciones para personalizar el funcionamiento de su marco de fotos. teclas en el control remoto para cambiar la configuración. Las configuraciones incluyen: "Administración de marcos de fotos", "Espacio de almacenamiento", "Pantalla", "Red WIFI", "Acerca de", etc.

**Administración de marcos de fotos:** la configuración de administración de marcos de fotos incluye "Mi marco de fotos", "Número de dispositivo del marco de fotos" y "Lista de cuentas de usuario".

**Lista de cuentas de usuario :** muestra todos los usuarios vinculados al marco de fotos. Presione las teclas de flecha hacia arriba y hacia abajo en el control remoto para seleccionar un usuario y luego presione la tecla de confirmación en el control remoto para configurar si el usuario puede compartir el dispositivo. código de este marco de fotos o desvincular este marco de fotos.

**Espacio de almacenamiento:** Muestra el uso del espacio de almacenamiento local de este marco digital y el espacio de almacenamiento de tarjetas SD y unidades USB externas.

y el uso del tráfico en la nube.

Nota: El tráfico en la nube se refiere al tráfico que cobra el fabricante del servidor al descargar fotos del servidor al marco de fotos. Este marco de fotos proporciona 10 GB de tráfico en la nube de forma gratuita, que se puede comprar a través de los canales designados una vez que se agote.

**Pantalla:** configure el brillo de la pantalla del marco de fotos, elija si desea mostrar la etiqueta de la foto, si desea activar el sonido de recordatorio, si desea dormir automáticamente, si desea agregar nuevas fotos al carrusel, configurar la cuenta regresiva del sueño, el tiempo del protector de pantalla, etc.

Nota: Cuando "Auto Sleep" está activado, el marco de fotos entrará en modo de suspensión después de que finalice la cuenta regresiva del sueño establecido, y activará automáticamente el marco de fotos cuando detecte actividad humana cuando "Auto Sleep" esté desactivado, la foto; El marco no duerme.

**Método de transferencia de imágenes:** muestra la dirección de correo electrónico de este marco de fotos. Utilice esta dirección de correo electrónico para enviar fotos al marco de fotos.

**Red WIFI:** Conectar/desconectar WIFI o restablecer WIFI.

Acerca de: muestra la información del marco de fotos. Puede actualizar el sistema en línea o restaurar la configuración de fábrica. Haga clic en "Versión de firmware" para obtener la última actualización del firmware y haga clic en "Actualización de software" para obtener la última actualización de software.

- Si necesita más ayuda, póngase en contacto con el departamento de soporte.

- Correo electrónico : support@maxtdigital.com

- Sitio web: www.maxtdigital.com/kodak

- El contenido de este documento está sujeto a cambios sin previo aviso.

## Introduzione

Cornice fotografica Kodak a forma di nuvola da parete della nostra azienda . Ci auguriamo che apprezzerai questo modo innovativo di inviare e visualizzare foto digitali!

Prima di utilizzare il dispositivo, leggere attentamente questo manuale e conservarlo in un luogo sicuro per riferimento futuro. Questo manuale aiuterà a utilizzare le funzioni della cornice e renderà più semplice l'utilizzo della cornice fotografica a nuvola montata a parete .

cornice per foto cloud da parete Kodak può importare le tue foto digitali tramite APP per telefono cellulare, e-mail, scheda SD o unità flash USB e visualizzarle con una varietà di effetti di presentazione.

Iniziamo a esporre le tue bellissime foto di tutti i giorni nella cornice fotografica Kodak a forma di nuvola per montaggio a parete .

## Installazione del telaio

Metodo di installazione WF173V/WF185/WF215/WF238V/WF270:

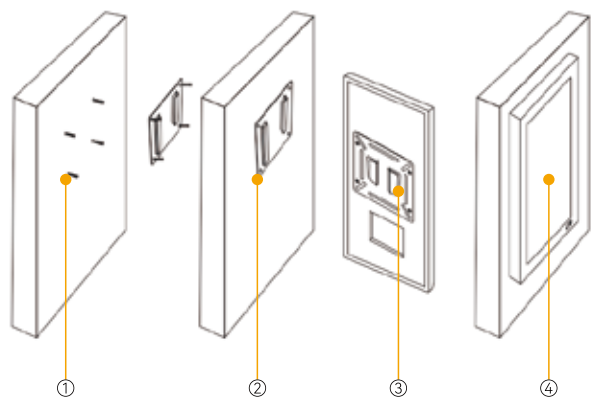

1. Praticare quattro fori nella parete di cemento per far penetrare il tubo di espansione fissato alla parete.
2. Bloccare la sede a parete con le viti.
3. L'appendiabiti a parete sul retro del portafoto viene appeso al sedile a parete. Se si desidera un'installazione orizzontale, l'appendiabiti a parete viene rimosso e ruotato di 90 gradi, quindi montato nella sede a parete.
4. Installazione completata.

Metodo di installazione WF320V:

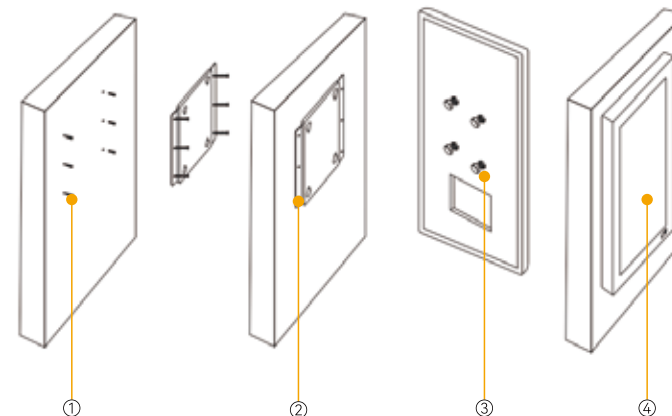

1. Praticare sei fori nella parete di cemento e forare il tubo di espansione collegato al supporto a parete.
2. Bloccare saldamente il sedile a parete con le viti. Se si desidera installarlo in orizzontale, il sedile a parete deve ruotare di 90 gradi e bloccarsi alla parete in orizzontale.
3. Bloccare le quattro viti M8 nei quattro fori sul retro del portafoto e agganciarle alla sede a parete.
4. Installazione completata.

Nota: la cornice digitale non può essere installata su pareti fragili come pareti in mattoni a bolle, pareti in cartongesso, ecc. Quando si inchioda il supporto a parete, prestare attenzione all'equilibrio dell'installazione;

## lista imballaggio

Lista di imballaggio WF173V/WF185/WF215/WF238V/WF270:



1xCornice da parete KODAK

1 adattatore

1 guida per l'utente

1xSupporto

1xTelecomando

4x Viti di espansione

Lista di imballaggio WF320V:



## Caratteristiche del prodotto

- facilmente e istantaneamente le foto dal tuo smartphone alla cornice.
- Dotato di un display IPS FHD , puoi visualizzare le foto in modo chiaro e gestirle facilmente tramite un sistema operativo intuitivo .
- Connettiti alla rete wireless WIFI in modo rapido e stabile.
- Crea un album per i tuoi familiari. Una cornice digitale può essere collegata a più account contemporaneamente.
- Supporta l'associazione di più cornici per foto a un account APP .
- Molteplici modalità di presentazione per visualizzare le foto.
- Riproduzione di musica e video. .
- Previsioni del tempo, orologio, sveglia e altre funzioni pratiche per la vita quotidiana .
- Supporta unità flash SD/USB, plug and play .
- Supporta la funzione di rilevamento del corpo umano, la cornice digitale si riattiverà automaticamente quando viene rilevata un'attività umana.

## Diagramma esquemático de las funciones del control remoto y del marco de fotos.

- A** On/off: Attiva/disattiva la schermata della cornice a muro
- B** Menu: Aprire l'opzione di menu
- C** Invio: Invio/Play/Pausa
- D** Direzione: Su/Giù/Sinistra/Destra(il tasto destro entra nella fase successiva).  
Menu di navigazione anteprima fotografica e commutazione avanti e indietro
- E** Playlist: Riproduzione di tutte le foto locali con un clic e di tutte le foto/musica/video del gruppo corrente con un clic.
- F** Indietro: Torna al passo precedente
- G** Volume: Aumentare/diminuire il volume
- H** Pulsante Home: Torna al menu principale con un clic.

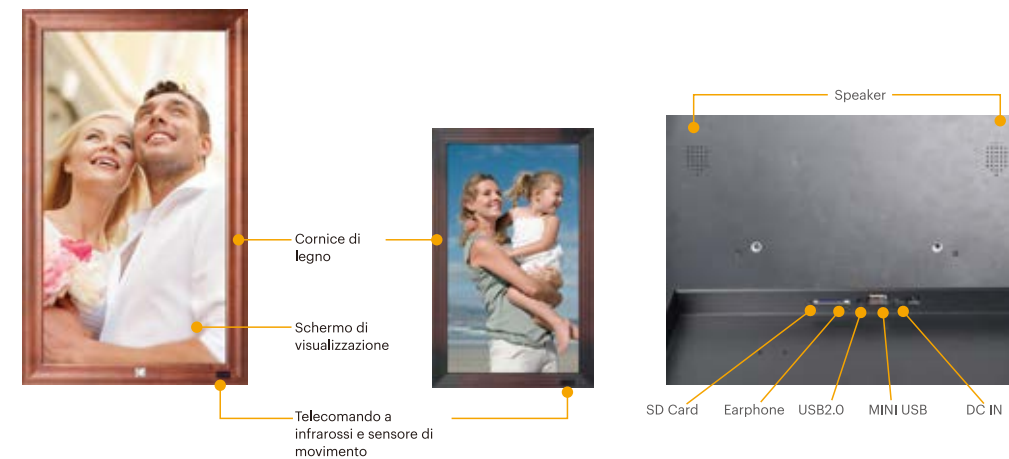

## Attiva la cornice digitale

Passaggio 1: collegare l'alimentazione

Collega il connettore di alimentazione alla presa di alimentazione del dispositivo e la cornice digitale si accenderà automaticamente.

Passaggio 2: seguire le istruzioni per attivare la cornice digitale

Una volta terminata la riproduzione dell'animazione di avvio da parte della cornice digitale, seguire la procedura guidata di attivazione per avviare le impostazioni.

1. Seleziona la lingua:

2. Seleziona un Wi-Fi disponibile e inserisci la password per connetterti:

Nota: alcune funzioni della cornice digitale richiedono una connessione Wi-Fi per funzionare correttamente, connettersi prima al Wi-Fi.

3. Selezionare il fuso orario: una volta stabilita la connessione Wi-Fi, premere il pulsante destro sul telecomando per accedere alla selezione del fuso orario.

4. Scarica l' APP mobile : dopo aver selezionato il fuso orario, premi il pulsante di conferma del telecomando per accedere alla pagina di download dell'APP, scansiona il codice QR su questa pagina o cerca " Kodak Digital Frame" dall'APP Store di Apple o da Google Play per scaricare l'APP mobile. È anche possibile premere il pulsante "Conferma" del telecomando nella pagina "Numero dispositivo cornice foto" nel menu "Gestione cornice foto" nelle impostazioni della cornice digitale per richiamare il codice QR per il download dell'APP.



5. Associa la cornice digitale: nell'interfaccia di download dell'APP, premere il pulsante destro sul telecomando per accedere all'interfaccia della richiesta di associazione e premere nuovamente il pulsante di conferma sul telecomando per accedere all'interfaccia del codice QR di associazione e del numero del dispositivo l'app "Kodak Digital Frame" per scansionare il codice QR di rilegatura o inserire il numero del dispositivo a 9 cifre per associare la cornice digitale. Oppure premere direttamente il pulsante destro sul telecomando per accedere all'interfaccia successiva in futuro troverete il codice QR vincolante e il numero del dispositivo nel menu "Gestione cornice digitale" nelle impostazioni della cornice digitale.

Nota: il codice QR vincolante e il numero del dispositivo sono validi per 300 secondi. Dopo la scadenza, premere il pulsante "Conferma" sul telecomando per ottenerli nuovamente.



## Cornice per foto rilegatura

1. Dopo aver effettuato l'accesso all'APP, fare clic su "Aggiungi nuova cornice" per accedere alla pagina di rilegatura della cornice. È possibile associare la cornice inserendo il codice del dispositivo o scansionando il codice QR del dispositivo.

Nota: dopo aver attivato la cornice digitale, è possibile trovare il codice del dispositivo e il codice QR nelle impostazioni della cornice digitale - gestione della cornice digitale - numero dispositivo della cornice digitale.

## Caricamento

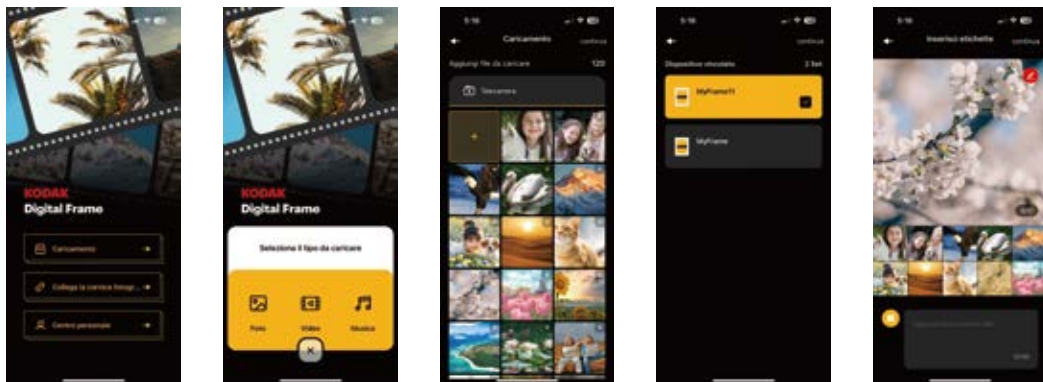

Scegli di caricare foto/video/musica:

Clicca sul pulsante "Carica", seleziona "Foto" e concedi l'autorizzazione per accedere all'album del telefono. Dopo aver confermato l'autorizzazione, seleziona le



foto che desideri caricare, scegli la cornice digitale di destinazione, aggiungi un titolo alle foto selezionate o modifica le singole foto. Clicca sul pulsante "Carica" per inviare le foto alla cornice specificata.

Nota: Il caricamento delle foto supporta la selezione di fino a 120 foto alla volta. Il caricamento dei video supporta la selezione di un video della durata di 2 minuti per volta. I video che superano la durata possono essere tagliati a 2 minuti. Il caricamento della musica supporta la selezione di fino a 10 brani alla volta. Questa cornice digitale consente di caricare foto e video tramite un'app mobile(non esistono limiti al numero di foto caricate e alla lunghezza del video). Supporta inoltre il caricamento tramite email e può leggere foto e video da schede SD esterne o unità USB, scaricandoli direttamente sulla cornice.

## Utilizzo di una cornice fotografica digitale Kodak

### 1. Interfaccia principale

L'interfaccia principale mostra tutte le funzioni di questa cornice digitale, inclusi album, musica, video, calendario, meteo, orologio e impostazioni .

### 2. Album fotografico

Nell'interfaccia principale, premere i tasti freccia sul telecomando per selezionare "Album" e premere il tasto di conferma per aprire la funzione album. Nell'album è possibile visualizzare le foto tramite caricamento utente , importazione utente o inserimento di una scheda SD Disco /U con file di foto . Le foto caricate dagli utenti possono essere visualizzate in gruppi da diversi utenti, in modo da poter trovare facilmente le foto di ciascun membro della famiglia da "Caricamento utente".

Nota: "Tutte le foto" include le foto in "Caricamento utente" e "Importazione utente".

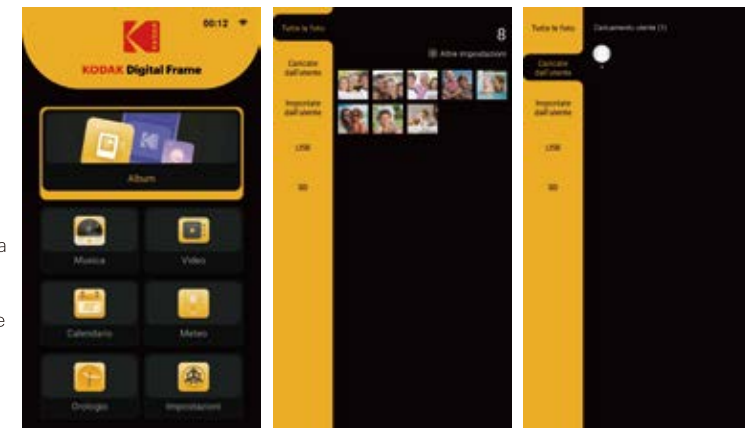

Nella pagina delle miniature delle foto, premere il pulsante di riproduzione del telecomando per riprodurre tutte le foto del gruppo; premere il pulsante destro del telecomando per selezionare la foto che si desidera visualizzare e premere il pulsante di conferma per aprire la foto; pulsante menu per visualizzare le informazioni della foto ed eliminare, copiare, spostare o scaricare la foto; premere nuovamente il pulsante di conferma per ruotare, ingrandire o ridurre la foto. Dopo aver ruotato la foto, premere il pulsante Esci del telecomando per visualizzare le informazioni se salvare la foto ruotata. Se si sceglie di salvare, la foto originale verrà sostituita.

Nella pagina delle miniature delle foto, premere il pulsante menu sul telecomando per impostare la riproduzione del gruppo di foto. Le voci di impostazione includono "Modalità di riproduzione", "Effetto di riproduzione", "Intervallo di tempo di riproduzione", "Modalità di visualizzazione", ". Ordina", "Elimina", "Backup" o "Scarica".

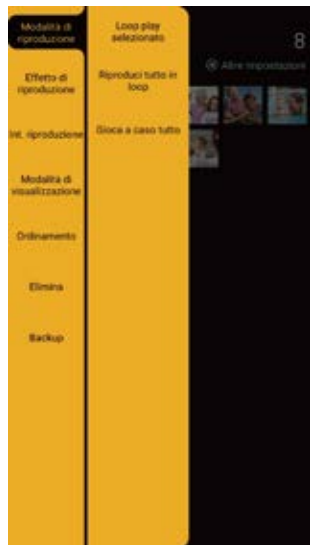

Modalità di riproduzione: seleziona le foto che desideri riprodurre in una presentazione, che può essere

"Riproduzione in loop selezionata", "Riproduci in loop tutto" o "Riproduci tutto in ordine casuale".

Effetto di riproduzione: gli effetti di riproduzione della presentazione includono "Zoom e panoramica",

"Gradiente zoom", "Ritaglio primo piano", "Ritaglio sfondo", "Rotazione verso l'interno", "Mix", "Dal basso verso l'alto", "Dall'alto in basso", "Capovolgimento orizzontale" e "Zoom".

Intervallo di riproduzione: il tempo di commutazione della presentazione, inclusi "5 secondi", "10 secondi", "30 secondi", "1 minuto", "10 minuti", "30 minuti", "1 ora" e "24 ore".

Modalità di visualizzazione: il modo in cui viene visualizzata la foto, inclusi "schermo intero", "normale (immagine originale)" e "allungata".

Ordinamento: esistono due modi per ordinare questo gruppo di foto: "Ordina per ora" e "Ordina per nome".

Elimina: elimina le foto non necessarie in questo gruppo di foto.

Backup: la funzione di backup dei moduli "Tutte le foto", "Caricamenti utente" e "Importazioni utente" può copiare o spostare le foto del gruppo su un'unità USB o una scheda SD.

Download: la funzione di download dei moduli "U disk" e "SD card" può scaricare le foto del gruppo nel modulo "User Import".

### 3. Musica

Nell'interfaccia principale, premere i tasti freccia sul telecomando per selezionare "Musica" e premere il tasto di conferma per aprire la playlist musicale, è possibile riprodurre la musica caricandola dall'utente, importandola dall'utente o inserendo una scheda SD /U disco con file musicali.

Nella pagina della playlist musicale, premere il pulsante di riproduzione sul telecomando per riprodurre tutta la musica nella playlist. Premere il pulsante menu sul telecomando per impostare la modalità di riproduzione della musica, che include "riproduzione casuale di tutto", "riproduzione in loop di tutto", " e "riproduzione in loop selezionata". I file musicali possono essere ordinati in due modi: "ordina per tempo" e "ordina per nome". I file musicali possono essere modificati, incluso "copia", "sposta", "elimina" e "scarica".

Nella pagina della playlist musicale, premere il pulsante destro sul telecomando per accedere all'elenco della musica, premere i tasti freccia su e giù sul telecomando per selezionare la musica da riprodurre e premere il pulsante di conferma sul telecomando per riprodurre la musica. Nella pagina di riproduzione, premere i tasti freccia sinistra e destra sul telecomando per avanzare velocemente o riavvolgere la musica; premere il pulsante giù sul telecomando, quindi premere i tasti freccia sinistra e destra sul telecomando per selezionare le funzioni come "modalità loop", "brano precedente", "riproduci/pausa", "brano successivo", quindi premere il pulsante di conferma sul telecomando per eseguire l'operazione.

### 4. Video

Nell'interfaccia principale, premere i tasti freccia sul telecomando per selezionare "Video" e premere il tasto di conferma per aprire la playlist video. Nel video è possibile riprodurre i video caricandoli o importandoli dall'utente o inserendo una scheda SD /U disco con file video.

Nella pagina della playlist video, premere il pulsante di riproduzione sul telecomando per riprodurre tutti i video nell'elenco del gruppo. Premere il pulsante menu sul telecomando per impostare la modalità di riproduzione video, che include "riproduzione casuale di tutti", "riproduzione in loop tutti" e "riproduzione in loop selezionata". Il metodo di ordinamento dei file video include "ordina per ora" e "ordina per nome". I file video possono essere modificati, inclusi "copia", "sposta", "elimina" e "scaricamento".

Nella pagina di riproduzione, premere il pulsante "Conferma" sul telecomando per riprodurre o mettere in pausa, i tasti freccia "Sinistra" e "Destra" per avanzare o riavvolgere velocemente e i tasti freccia "Su" e "Giù" per passare alla il brano precedente o successivo.

### 5. Calendario

Nell'interfaccia principale, premere i tasti freccia sul telecomando per selezionare "Calendario" e premere il tasto di conferma per aprirlo. Nella pagina del calendario, la parte superiore mostra l'ora corrente e due immagini, mentre la parte inferiore mostra il perpetuo calendario. Premere i tasti freccia sul telecomando per cambiare immagine, mese o tornare alla data corrente.

## 6. Meteo

Nell'interfaccia principale, premere i tasti freccia sul telecomando per selezionare "Meteo" e premere il tasto di conferma per aprire. La funzione meteo localizza automaticamente la città tramite l'indirizzo IP della rete connessa alla cornice digitale premere il pulsante destro sul telecomando per accedere alla pagina di ricerca della città per cercare le condizioni meteorologiche della città che si desidera visualizzare. La funzione "Meteo" può visualizzare le previsioni meteorologiche di tre giorni per la città.

## 7. Orologio

Nell'interfaccia principale, premere i tasti freccia sul telecomando per selezionare "Orologio", premere il tasto di conferma per accedere alla pagina dell'orologio, premere il tasto destro sul telecomando per selezionare uno stile di orologio e premere il tasto di conferma sull'orologio. telecomando per visualizzare lo stile dell'orologio a schermo intero.

Nella pagina dell'orologio, premere il pulsante Giù sul telecomando per accedere alla funzione sveglia, quindi premere il pulsante menu sul telecomando per aggiungere o eliminare una sveglia.

Nota: quando si imposta l'ora della sveglia, i tasti freccia sinistra e destra sul telecomando servono per cambiare funzione, mentre i tasti freccia su e giù servono per selezionare il valore temporale;

Dopo aver impostato la nuova sveglia, premere il pulsante Esci sul telecomando per far apparire una finestra di dialogo che chiede se aggiungere questa sveglia. Selezionare "OK" per aggiungere questa sveglia.

Quando suona la sveglia, premere un pulsante qualsiasi sul telecomando per interromperla.

## 8. Impostazioni

Nell'interfaccia principale, premi i tasti freccia sul telecomando per selezionare "Impostazioni" e premi il tasto di conferma per accedere alla pagina delle impostazioni. Avrai molte opzioni per personalizzare il funzionamento della cornice digitale. Premi la freccia su e giù tasti sul telecomando per cambiare le impostazioni. Le impostazioni includono: "Gestione cornice foto", "Spazio di archiviazione", "Display", "Rete WIFI", "Informazioni", ecc.

**Gestione della cornice digitale:** le impostazioni di gestione della cornice digitale includono "La mia cornice digitale", "Numero dispositivo cornice digitale" e "Elenco account utente".

**Elenco account utente :** visualizza tutti gli utenti associati alla cornice digitale. Premere i tasti freccia su e giù sul telecomando per selezionare un utente, quindi

premere il tasto di conferma sul telecomando per impostare se l'utente è autorizzato a condividere il dispositivo. codice di questa cornice digitale o separare questa cornice digitale.

**Spazio di archiviazione:** Mostra l'utilizzo dello spazio di archiviazione locale di questa cornice digitale e lo spazio di archiviazione di schede SD e unità USB esterne.

Nota: il traffico cloud si riferisce al traffico addebitato dal produttore del server durante il download di foto dal server alla cornice digitale. Questa cornice digitale fornisce 10 GB di traffico cloud gratuitamente, che possono essere acquistati tramite canali designati una volta esauriti.

**Display:** imposta la luminosità dello schermo della cornice digitale, scegli se visualizzare l'etichetta della foto, se attivare il suono del promemoria, se dormire automaticamente, se aggiungere nuove foto al pool del carosello, impostare il conto alla rovescia del sonno, il tempo del salvaschermo, ecc.

Nota: quando "Auto Sleep" è attivato, la cornice digitale entrerà in modalità sospensione al termine del conto alla rovescia impostato e riattiverà automaticamente la cornice digitale quando rileva attività umana quando "Auto Sleep" è disattivato; il telaio non dormirà.

**Metodo di trasferimento immagine:** Visualizza l'indirizzo e-mail di questa cornice digitale. Utilizzare questo indirizzo e-mail per inviare foto alla cornice digitale.

Rete Wi-Fi: collega/disconnetti Wi-Fi o reimposta Wi-Fi.

**Informazioni:** visualizza le informazioni sulla cornice digitale. È possibile aggiornare il sistema online o ripristinare le impostazioni di fabbrica. Fare clic su "Versione firmware" per ottenere l'ultimo aggiornamento del firmware e fare clic su "Aggiornamento software" per ottenere l'ultimo aggiornamento del software.

- Se avete bisogno di ulteriore assistenza, contattate il servizio di assistenza tecnica.

- E-mail: support@maxtdigital.com

- Sito web: www.maxtdigital.com/kodak

- Il contenuto di questo documento è soggetto a modifiche senza preavviso.

## 简介

感谢您从我公司购买柯达壁挂式云相框!

此柯达壁挂式云相框可通过手机APP、邮件、SD卡或U盘等途径导入您的数码照片，并以多种幻灯片效果展示。

在使用产品之前，请通读本手册，并妥善保存以备将来参考。

## 安装相框

WF173V/WF185/WF215/WF238V/WF270 安装方法:

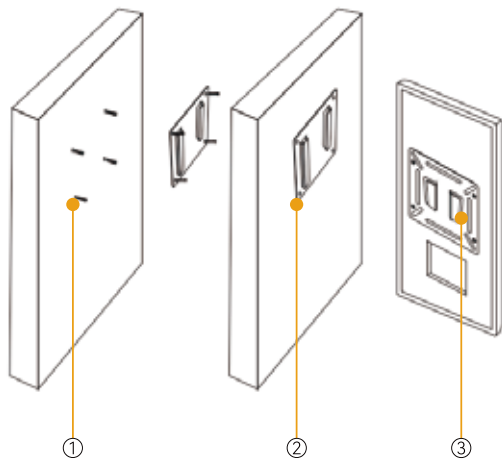

- 1、在混凝土墙壁上打四个孔，打入壁挂座附配的膨胀管
- 2、将壁挂座用螺丝牢固锁在墙壁上
- 3、相框背部的壁挂挂入壁挂座，若要横向安装，则将壁挂拆下旋转90度后装入，再挂入壁挂座即可

WF320V安装方法:

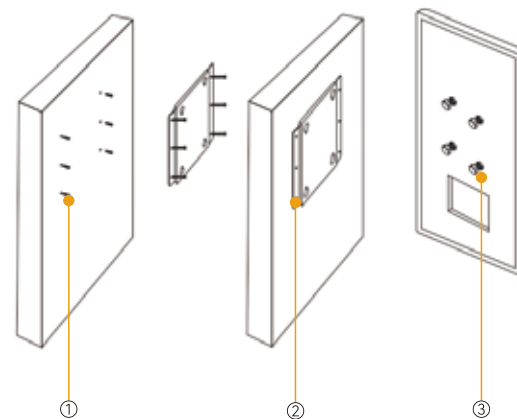

注意：相框不可安装在气泡砖墙、石膏板墙等脆弱的墙体上；钉壁挂座时要注意要安装平衡。

## 包装清单

WF173V/WF185/WF215/WF238V/WF270包装清单:



- 1、在混凝土墙壁上打六个孔，打入壁挂座附配的膨胀管
- 2、将壁挂座用螺丝牢固锁在墙壁上，若要横向安装，则壁挂座需旋转90度后横向锁入墙壁
- 3、将附配的四颗M8螺丝锁入相框背部的四颗螺丝孔，然后挂入壁挂座

WF320V 包装清单:

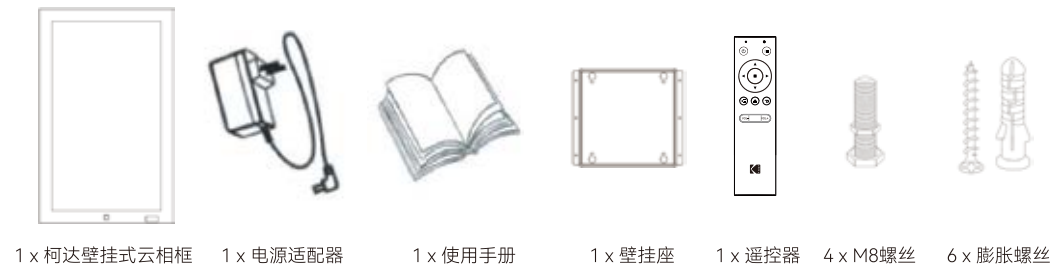

## 产品特征

- 即时共享智能手机照片到相框
- 配备IPS FHD高分辨率显示屏, 可清晰的查看照片
- 支持WiFi无线网络连接
- 支持一个相框可同时绑定多个帐户, 方便创建家庭成员相册
- 支持多种幻灯片播放模式来展示照片、及音乐、视频播放
- 支持天气预报、时钟、闹钟等日常生活实用功能
- 支持SD/USB读卡功能, 即插即用
- 支持人体感应唤醒功能 (检测到人体活动相框自动唤醒)

## 遥控器与相框功能示意图

- A** 开/关键: 打开/关闭相框屏幕
- B** 菜单键: 打开相应功能的菜单选项
- C** 确认键: 确定/播放/暂停操作
- D** 方向键: 上/下/左/右 (右键进入下一步), 菜单导航, 照片预览切换, 快进快退等
- E** 播放键: 一键播放本地所有照片, 一键播放当前组所有照片/音乐/视频
- F** 返回键: 退回上一步
- G** 音量键: 增加/减小音量
- H** 返回键: 一键返回主菜单

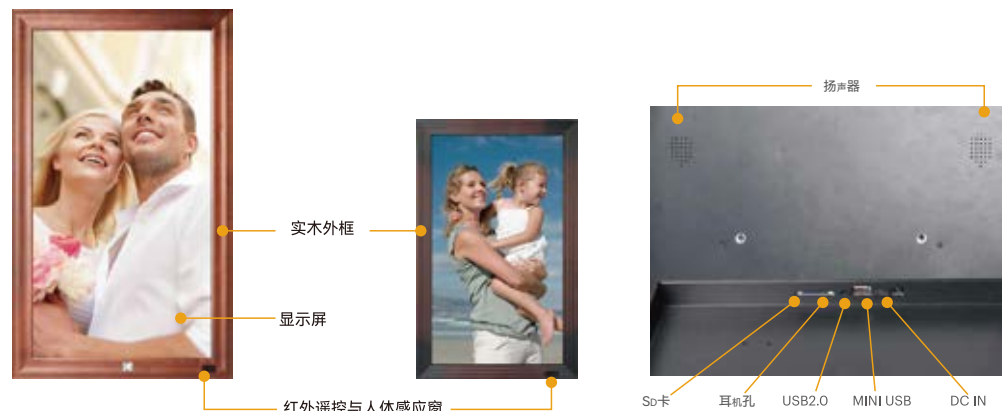
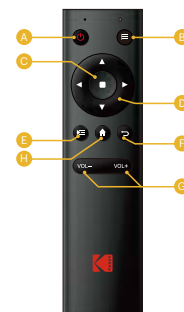

## 激活相框

步骤1: 连接电源

将电源接头接入设备上的电源座,此相框会自动开机。

步骤2: 根据指引激活相框

在相框播放完开机动画后, 请根据接下来的激活向导开始进行设置。

- 1、选择语言。
- 2、选择可用的WiFi并输入密码连接。

注:相框部分功能需连接WiFi才能正常工作,请先连接WiFi。

3、选择时区: WiFi连接成功后按遥控器右键进入时区选择。

4、下载手机端APP:选择好时区后按遥控器确认键进入APP下载页面, 扫描此页面的二维码或者从苹果APP store、谷歌Play中搜索“KODAK Digital Frame”来下载手机APP,也可在相框设置中“相框管理”菜单里的“相框设备号”页面按遥控器“确认”键来调出APP下载二维码。

5、绑定相框: 在下载APP界面按遥控器右键进入绑定提示界面, 再次按遥控器确认键进入绑定二维码及设备编号界面, 使用“KODAK Digital Frame” app扫描绑定二维码或者输入9位设备编号进行相框绑定。或直接按遥控器右键进入下一界面,以后要绑定相框可在相框设置中“相框管理”菜单里的“相框设备号”中找到绑定二维码及设备号。



## 绑定相框

1、登陆APP后, 点击“添加新相框”进入到相框绑定页面, 可通过输入设备码和扫描设备二维码两种方式绑定相框。

注: 相框激活后可在相框的设置-相框管理-相框设备号里找到设备码和二维码。

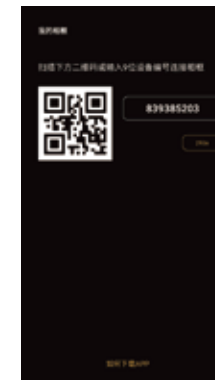

## 上传

选择上传照片/视频/音乐:

点击“上传”按钮,选择上传“照片”,获取手机相册读取权限,确认允许读取手机相册权限后,选择要上传的照片,选择要上传的相框,对选择的照片添加标题或对单张照片编辑,点击“上传”按钮即可发送照片到指定的相框。

备注:上传照片支持一次性选中120张照片进行上传;上传视频支持一次选中1个2分钟时长的视频上传,支持对超出视频时长的视频片段剪辑到2分钟;上传音乐支持一次性选中10首音乐进行上传。

本相框可通过手机APP上传照片和视频,同时支持读取外接SD卡或U盘照片和视频(上传照片数量和视频时长没有限制),下载到到相框中。通过微信小程序和邮箱地址上传仅支持照片上传。

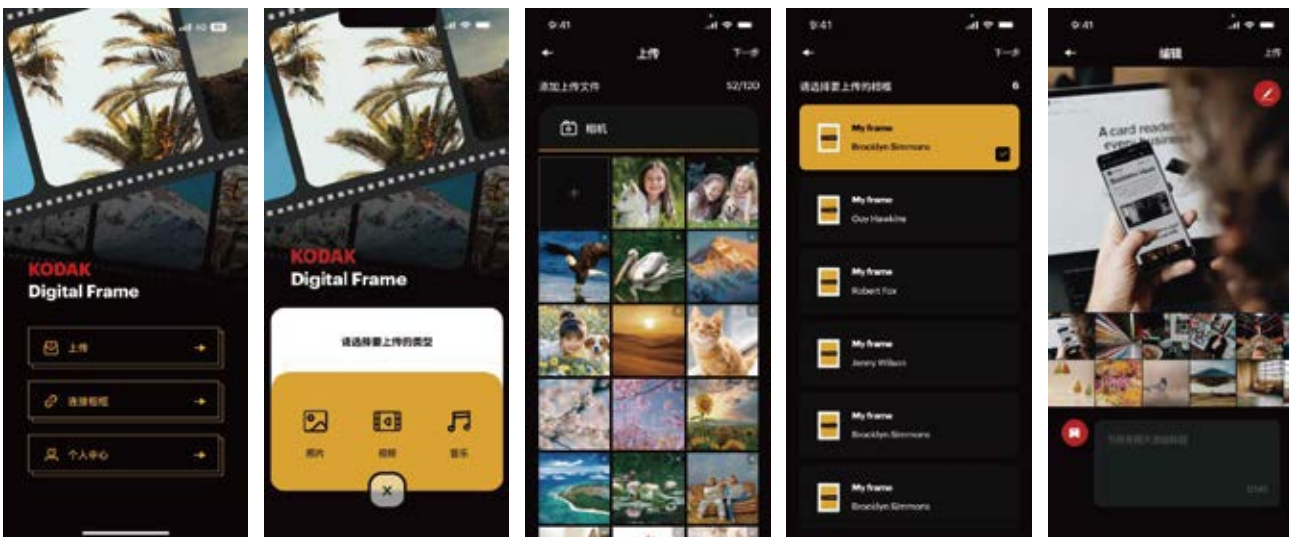

## 使用柯达数码相框

### 1、主界面

主界面展示了本相框所有功能项,有相册、音乐、视频、日历

、天气、时钟、设置。

### 2、相册

在主界面按遥控器方向键选择“相册”,按确认键打开相册功能。在相册中,您可以通过用户上传、用户导入,或插入带有照片文件的SD卡/U盘展示照片。用户上传的照片可以按不同用户分组展示,这样,你就可以很容易地从“用户上传”中找到每个家庭成员的照片。注:“全部照片”中包含“用户上传”和“用户导入”中的照片。在照片缩略图页面按遥控器播放键,可播放该组中的所有照片;按遥控器右键选择要查看的照片,按确认键打开照片;按遥控器菜单键可查看此照片的信息,可删除、复制、移动或下载此照片;再次按确认键可对该照片进行旋转、放大、缩小查看。在照片旋转后按遥控器退出键会提示是否需要保存旋转后的照片,如果选择保存则原照片将会被替换。在照片缩略图页面按遥控器菜单键,可对该组照片进行播放设置。设置项有“播放模式”、“播放效果”、“播放时间间隔”、“显示模式”、“排序”、“删除”、“备份”或“下载”。

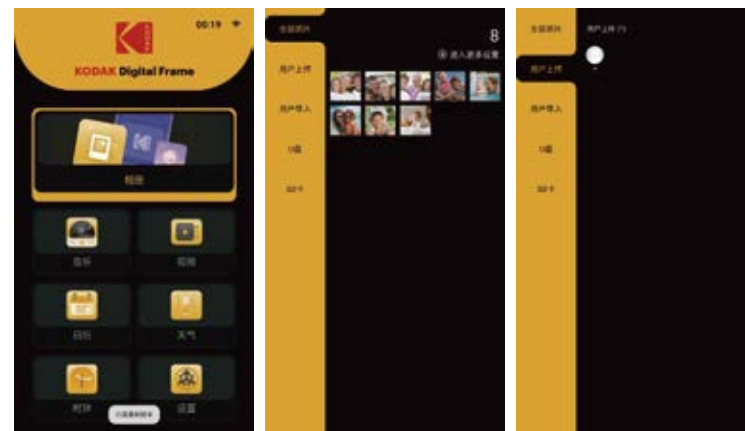

播放模式：选择要幻灯片播放的照片，有“循环播放选中”、“循环播放全部”、“随机播放全部”。

播放效果：幻灯片播放效果，有“缩放平移”、“缩放渐变”、“前景切入”、“后景切入”、“内旋”、“混合”、“由下到上”、“由上到下”、“水平翻转”、“缩放”。

播放时间间隔：幻灯片播放切换时间，有“5秒”、“10秒”、“30秒”、“1分钟”、“10分钟”、“30分钟”、“1小时”、“24小时”。

显示模式：照片的显示方式，有“全屏”、“正常（原图）”、“拉伸”。

排序：本组照片的排序方式，有“按时间排序”、“按名称排序”。

删除：删除本组照片中不需要的照片。

备份：“全部照片”、“用户上传”、“用户导入”模块的备份功能可将该组中的照片复制或移动至U盘或SD卡。

下载：“U盘”、“SD卡”模块的下载功能可将该组中的照片下载至“用户导入”模块中。

### 3、音乐

在主界面按遥控器方向键选择“音乐”，按确认键打开音乐播放列表。在音乐中，您可以通过用户上传、用户导入，或插入带有音乐文件的SD卡/U盘播放音乐。

在音乐播放列表页面按遥控器播放键将播放该组播放列表中所有音乐，按遥控器菜单键可以设置音乐播放模式，有“随机播放全部”、“循环播放全部”、“循环播放选中”；音乐文件的排序方式，有“按时间排序”、“按名称排序”；可对音乐文件进行编辑操作，有“复制”、“移动”、“删除”、“下载”。

在音乐播放列表页面按遥控器右键进入音乐列表，按遥控器上、下方向键选择要播放的音乐，按遥控器确认键播放该音乐。在播放页面按遥控器左、右方向键可快进或快退音乐；按遥控器下键，再按遥控器左右方向键选择“循环模式”、“上一曲”、“播放/暂停”、“下一曲”等功能操作，再按遥控器确认键执行操作。

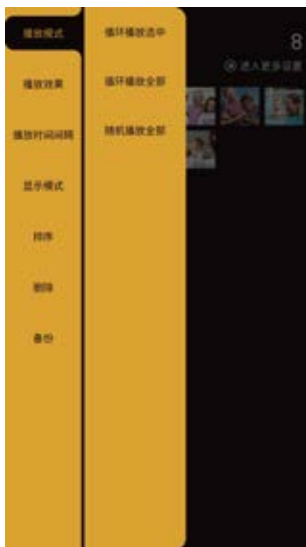

### 4、视频

在主界面按遥控器方向键选择“视频”，按确认键打开视频播放列表。在视频中，您可以通过用户上传、用户导入，或插入带有视频文件的SD卡/U盘播放视频。

在视频播放列表页面按遥控器播放键将播放该组列表中的所有视频，按遥控器菜单键可以设置视频播放模式，有“随机播放全部”、“循环播放全部”、“循环播放选中”；视频文件的排序方式，有“按时间排序”、“按名称排序”；可对视频文件进行编辑操作，有“复制”、“移动”、“删除”、“下载”。

在播放页面按遥控器“确认”键进行播放、暂停操作，“左”、“右”方向键进行快进、快退操作，“上”、“下”方向键切换上一曲、下一曲操作。

### 5、日历

在主界面按遥控器方向键选择“日历”，按确认键打开。在日历页面，上半部分显示当前时间和两张图片，下半部分显示万年历。按遥控器方向键可切换图片、月份或回到当前日期。

### 6、天气

在主界面按遥控器方向键选择“天气”，按确认键打开。天气功能是通过相框所连接网络的IP地址自动定位城市，也可按遥控器右键进入搜索城市页面进行搜索您想要查看的城市天气情况。“天气”功能可展示该城市三天的天气预报。

### 7、时钟

在主界面按遥控器方向键选择“时钟”，按确认键打开进入时钟页面，在时钟页面按遥控器右键可选择时钟样式，再按遥控器确认键将全屏显示该时钟样式。

在时钟页面按遥控器下键进入闹钟功能，再按遥控器菜单键进行添加闹钟或删除闹钟。

注：设置闹钟时间时，遥控器左右方向键为功能切换，上下方向键为时间值选择；

新闹钟设置好后，按遥控器退出键弹出是否添加此闹钟的对话框，选择“确定”添加此闹钟；

当闹钟响铃时，按遥控器任意键停止响铃。

## 8、设置

在主界面按遥控器方向键选择“设置”,按确认键进入设置页面,您将有许多选项来定制您的相框的操作方式。按遥控器上下方向键来切换设置项。设置项包括:“相框管理”、“存储空间”、“显示”、“微信传图方式”、“WiFi网络”、“关于”等。

相框管理: 相框管理设置项包括“我的相框”、“相框设备号”、“用户账号列表”。

用户账号列表:显示绑定该相框的所有用户,按遥控器上下方向键选择用户,再按遥控器确认键可设置该用户是否允许分享此相框的设备码或解绑此相框。

存储空间: 显示本相框的本地存储空间、外接SD卡/U盘存储空间的使用情况。

显示:设置相框屏幕亮度,选择是否显示照片的标签、是否打开提示音、是否打自动休眠、收到新照片是否加入轮播池,设置休眠倒计时、屏保时间等。

注:“自动休眠”打开后,相框会在设置的休眠倒计时结束后进入休眠状态,当相框检测到有人体活动时自动唤醒相框;“自动休眠”关闭时,相框则不休眠。

传图方式: 显示本相框邮件传图的邮箱地址。通过该邮箱地址以邮件方式传输照片到相框。

WiFi网络:连接/断开WiFi或重置WiFi。显示相框信息,您可以在线更新系统或恢复出厂设置。点击“固件版本”可获取最新的固件升级,点击“软件更新”可获取最新的软件升级。

-如果您需要进一步的帮助,请联系技术支持部门。

-邮箱: support@maxtdigital.com

-网站: www.maxtdigital.com/kodak

-本文档内容如有变更,恕不另行通知。

## 紹介

この度、当社のKODAK壁掛けクラウドフォトフレームをご購入いただき誠にありがとうございます。この革新的な写真の送信・表示方法をお楽しみいただけますようお願いしております。

フレームを操作される前に、本書を最初から最後までお読みいただき、将来の参照用に大切に保管してください。本書はフォトフレームの機能を活用し、KODAK壁掛けクラウドフォトフレームの操作をより簡単にするお手伝いをします。

このKODAK壁掛けクラウドフォトフレームは、アプリ、メール、SDカードまたはUSBメモリなどを通じてお客様のデジタル写真を取り込み、多彩なスライドショー効果で表示することができます。

では、KODAK壁掛けクラウドフォトフレームで、日々の素敵な写真を映し出すことを始めましょう。

## フレームの取り付け

WF173V/WF185/WF215/WF238V/WF270 の取り付け方法:

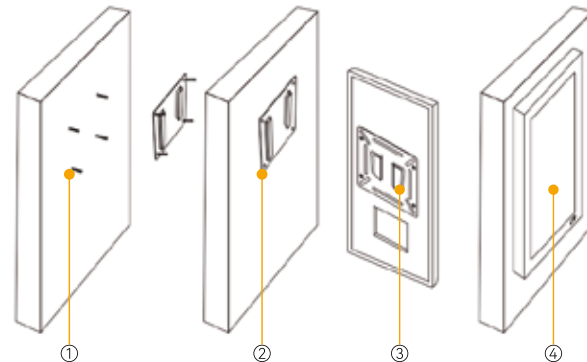

- 1.壁に4つの穴を開け、同梱の壁用プラグ（埋め込みパイプ）を打ち込みます。
- 2.ブラケットをネジで壁にしっかりと固定します。
- 3.フォトフレーム背面のフック部分をブラケットに掛けます。  
(横向きに設置する場合: 背面のフック部品を一度外し、90度回転させて取り付けした後、ブラケットに掛けます。)
- 4.取り付け完了です。

WF320Vの取り付け方法:

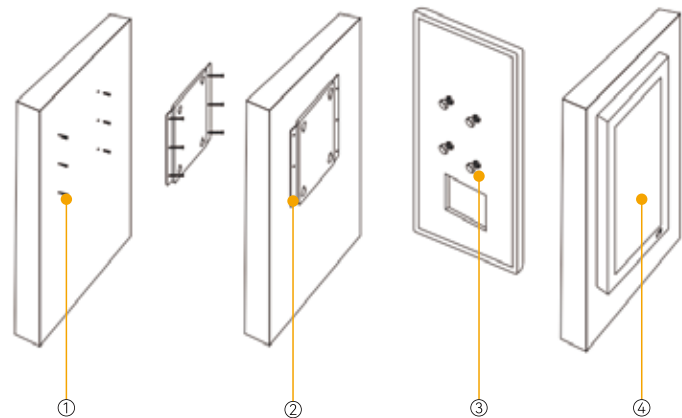

注意: フォトフレームはバブルレンガ壁、石膏ボード壁などの壊れやすい壁には設置できません。壁掛け金具を釘で固定する際は、設置のバランスに注意してください。

## 包装内容明細書

WF173V/WF185V/WF215V/WF238V/WF270V パッキングリスト:



- 1.壁に6つの穴を開け、同梱の壁用プラグ（埋め込みパイプ）を打ち込みます。
- 2.ブラケットをネジで壁にしっかりと固定します。フォトフレーム背面のフック部分をブラケットに掛けます。（横向きに設置する場合: 背面のフック部品を一度外し、90度回転させて取り付けます。）
- 3.フォトフレーム背面の4つのネジ穴に、同梱のM8ネジ4本を締め付けてください。その後、ブラケットに掛けます。
- 4.取り付け完了です。

WF320V パッキングリスト:



## 製品の特徴

- スマホからフォトフレームへ、手軽にすぐに写真を共有できます。
- IPS FHD ディスプレイを搭載し、写真を鮮明に表示し、ユーザーフレンドリーなオペレーティングシステムで簡単に操作できます。
- WiFiワイヤレスネットワークに素早く安定して接続します。
- 家族用のアルバムを作成できます。1つのフォトフレームを複数のアカウントに同時にリンクできます。
- 複数のフォトフレームを1つのAPPアカウントにバインドすることをサポートします。
- 写真を表示する複数のスライドショーモード。
- 音楽とビデオの再生。
- 天気予報、時計、目覚まし時計など日常生活に役立つ機能。
- SD/USBフラッシュドライブ、プラグアンドプレイをサポートします。
- 人体検知機能をサポートし、人の活動が検出されると、フォトフレームは自動的に起動します。

## リモコンとフォトフレームの機能概要図

- A 電源: フォトフレームをオン/オンにします。
- B メニュー: 適切な機能のメニューオプションを開きます。
- C 確認: OK/再生/一時停止操作
- D 方向:上/下/左/右(右クリックで次へ進みます)、メニューナビゲーション、フォトプレビュー切り替え、早送り早退などです。
- E 再生: ローカルのすべての写真を再生し、現在のグループのすべての写真/音楽/ビデオをワンクリックで再生します。
- F 戻り: 前の画面に戻ります
- G 音量調整
- H 戻り: ワンクリックでメインメニューに戻ります。

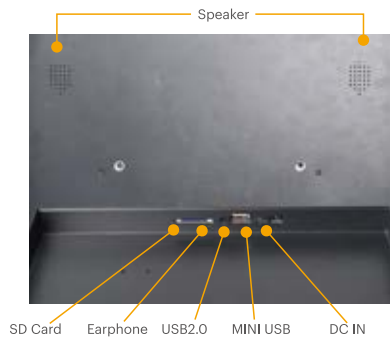
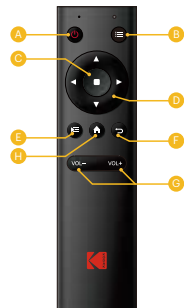

## フォトフレームを起動する

ステップ 1: 電源を接続する

電源コネクタをデバイスの電源ソケットに接続すると、フォトフレームの電源が自動的にオンになります。

ステップ 2: 指示に従ってフォトフレームをアクティブ化します

フォトフレームの起動アニメーションの再生が終了したら、アクティベーションウィザードに従って設定を開始してください。

1. 言語を選択します。
2. 利用可能な WIFI を選択し、パスワードを入力して接続します。

注意: フォトフレームの一部の機能は正しく動作するためにWIFI接続が必要です。最初にWIFIに接続してください。

3. タイムゾーンの選択: WIFI 接続が成功したら、リモコンの右ボタンを押してタイムゾーンの選択に入ります。

4. モバイルAPP をダウンロードします。タイムゾーンを選択した後、リモコン確認ボタンを押して APP ダウンロード ページに入り、このページの QR コードをスキャンするか、Apple APP ストアまたは Google Play から「Kodak Digital Frame」を検索します。モバイルAPPをダウンロードするには、フォトフレーム設定の「フォトフレーム管理」メニューの「フォトフレームデバイス番号」ページでリモコンの「確認」ボタンを押して、APPダウンロードQRコードを呼び出すこともできます。



## 5. フォトフレームの登録（バインド）方法:

フォトフレーム側の操作: 「APPダウンロード」画面で、リモコンの右ボタンを押すと、登録の案内画面が表示されます。再度リモコンの決定ボタン（OKボタン）を押すと、登録用QRコードとデバイス番号が表示される画面になります。スマートフォンアプリ側の操作:

「Kodak Digital Photo Frame」アプリを使用して、表示されたQRコードをスキャンするか、9桁のデバイス番号を入力して、フォトフレームを登録（バインド）してください。別の方法: リモコンの右ボタンを押して、次の画面に進むこともできます。

後でフォトフレームを登録する必要がある場合は、フォトフレームの【設定】→【フォトフレーム管理】メニュー内の【フォトフレームデバイス番号】で、登録用QRコードとデバイス番号を確認できます。

## アプリからの登録方法

アプリにログイン後、「新しいフォトフレームを追加」をタップし、フォトフレーム登録画面に進みます。デバイスコードの入力またはデバイスQRコードのスキャンのいずれかの方法でフォトフレームを登録できます。

注記: フォトフレームはアクティベーション後、【設定】→【フォトフレーム管理】→【フォトフレームデバイス番号】でデバイスコードとQRコードを確認できます。

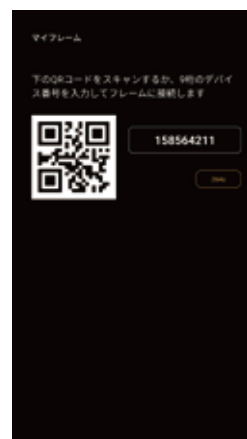

## アップロード

写真・動画・音楽のアップロード方法:

「アップロード」ボタンをクリックし、「写真」を選択して端末のアルバムへのアクセス権限を許可します。権限を確認後、アップロードする写真を選択し、対象のデジタルフォトフレームを選び、選択した写真にタイトルを追加するか個別編集（切り抜き/回転）が可能です。「アップロード」ボタンをクリックすると、指定したフォトフレームに写真が送信されます。

注記: 写真は一度に120枚まで選択可能です、動画は2分以内のものを1本ずつアップロード可能です。制限時間を超える動画は2分にトリミングできます、音楽は一度に10曲まで選択可能です

本デジタルフォトフレームは、モバイルアプリから写真や動画をアップロードできるほか、メールアドレス経由でのアップロード、外部SDカードまたはUSBメモリからの写真・動画の読み込みとフレームへの直接ダウンロードにも対応しています。

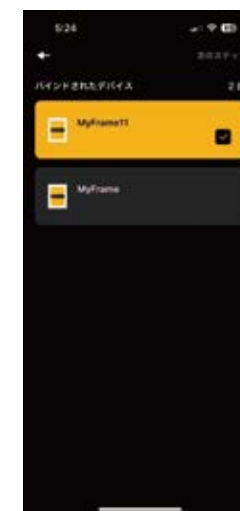

## KODAKデジタルフォトフレイの使用

### 1. メインインターフェース

メインインターフェイスには、アルバム、音楽、ビデオ、カレンダー、天気、時計、設定など、このフォトフレームのすべての機能が表示されます。

### 2. フォトアルバム

インターフェイスで、リモコンの矢印キーを押して「アルバム」を選択し、確認キーを押してアルバム機能を開き、ユーザーアップロード、ユーザーインポート、またはSDカードの挿入によって写真を表示できます。写真ファイルが入ったUディスクユーザーがアップロードした写真をユーザーごとにグループ化して表示できるため、「ユーザーアップロード」から家族それぞれの写真を簡単に見つけることができます。

注: 「すべての写真」には、「ユーザーアップロード」および「ユーザーインポート」の写真が含まれます。



写真のサムネイル ページで、リモコンの再生ボタンを押して、グループ内のすべての写真を再生します。リモコンの右ボタンを押して、見たい写真を選択し、確認ボタンを押して写真を開きます。メニュー ボタンを押して写真の情報を表示し、写真を削除、コピー、移動、またはダウンロードします。写真を回転、拡大または縮小するには、もう一度確認ボタンを押します。回転した後、リモコンの終了ボタンを押します。回転した写真を保存するかどうか。保存することを選択すると、元の写真が置き換えられます。

写真サムネイルページで、リモコンのメニューボタンを押して、写真グループの再生を設定します。設定項目には、「再生モード」、「再生効果」、「再生時間間隔」、「表示モード」、「」が含まれます。「並べ替え」、「削除」、「バックアップ」または「ダウンロード」。

再生モード: スライドショーで再生したい写真を選択します。「選択したループ再生」、「すべてループ再生」、「すべてシャッフル再生」のいずれかです。

再生効果: スライドショーの再生効果には、「ズームとパン」、「ズーム グラデーション」、「前景カットイン」、「背景カットイン」、「内向き回転」、「ミックス」、「下から上」、「上」が含まれます。「下へ」、「水平反転」、「ズーム」。

再生間隔: スライドショーの切り替え時間。「5秒」、「10秒」、「30秒」、「1分」、「10分」、「30分」、「1時間」、「24時間」。

表示モード: 「全画面」、「通常 (元の画像)」、「拡大」などの写真の表示方法。

並べ替え: この写真グループを並べ替えるには、「時間順に並べ替える」と「名前順に並べ替える」の2つの方法があります。

削除: この写真グループ内の不要な写真を削除します。

バックアップ: 「すべての写真」、「ユーザー アップロード」、および「ユーザー インポート」モジュールのバックアップ機能を使用して、グループ内の写真を USB ドライブまたは SD カードにコピーまたは移動できます。



ダウンロード: 「U ディスク」 および 「SD カード」 モジュールのダウンロード機能は、グループ内の写真を「ユーザー インポート」 モジュールにダウンロードできます。

### 3.音楽

メインインターフェイスで、リモコンの矢印キーを押して「音楽」を選択し、確認キーを押して音楽プレイリストを開き、ユーザーアップロード、ユーザーインポート、またはSDカードの挿入によって音楽を再生できます。/U 音楽ファイルを含むディスク。

音楽プレイリスト ページで、リモコンの再生ボタンを押して、プレイリスト内のすべての音楽を再生します。リモコンのメニュー ボタンを押して、「ランダム再生」、「すべてループ再生」などの音楽再生モードを設定します。音楽ファイルの並び替えは「時間順」と「名前順」の2種類が可能です。音楽ファイルの編集は「コピー」「移動」「削除」が可能です、「ダウンロード」。

音楽プレイリスト ページで、リモコンの右ボタンを押して音楽リストに入り、リモコンの上下の矢印キーを押して再生する音楽を選択し、リモコンの確認ボタンを押して再生します。音楽の再生ページで、リモコンの左矢印キーと右矢印キーを押して音楽を早送りまたは巻き戻し、リモコンの下ボタンを押して機能を選択します。「ループモード」「前の曲」「再生/一時停止」「次の曲」などの項目を選択し、リモコンの決定ボタンを押して操作を実行します。

### 4.ビデオ

インターフェイスで、リモコンの矢印キーを押して「ビデオ」を選択し、確認キーを押してビデオプレイリストを開き、ユーザーアップロード、ユーザーインポート、またはSDカードの挿入によってビデオを再生できます。ビデオ ファイルを含む/U ディスク。

ビデオ プレイリスト ページで、リモコンの再生ボタンを押して、グループ リスト内のすべてのビデオを再生します。リモコンのメニュー ボタンを押して、「すべてランダム再生」、「ループ再生」などのビデオ再生モードを設定します。動画ファイルの並び替え方法には「時間順」「名前順」があり、動画ファイルの編集は「コピー」「移動」「削除」が可能です。ダウンロード。

再生ページで、リモコンの「確認」ボタンを押して再生または一時停止し、「左」「右」矢印キーで早送りまたは巻き戻し、「上」「下」矢印キーで切り替えま。前の曲または次の曲。

### 5.カレンダー

メインインターフェイスで、リモコンの矢印キーを押して「カレンダー」を選択し、確認キーを押してカレンダーページを開きます。上部には現在の時刻と2つの写真が表示され、下部には永久カレンダーが表示されます。リモコンの矢印キーを押して、写真、月を切り替えるか、現在の日付に戻ります。

### 6.天気

メインインターフェイスで、リモコンの矢印キーを押して「天気」を選択し、確認キーを押して、フォトフレームに接続されているネットワークのIPアドレスを通じて自動的に都市の位置を特定することもできます。リモコンの右ボタンを押して都市検索ページに入り、見たい都市の天気を検索します。「天気」機能では、その都市の3日間の天気予報を表示できます。

### 7.時計

メインインターフェイスで、リモコンの矢印キーを押して「時計」を選択し、確認キーを押して時計ページに入り、リモコンの右ボタンを押して時計のスタイルを選択し、画面上の確認キーを押します。リモコンを使用して時計スタイルを全画面で表示します。

時計ページで、リモコンの下ボタンを押してアラーム機能に入り、リモコンのメニュー ボタンを押してアラームを追加または削除します。

注: アラーム時刻を設定する場合、リモコンの左右の矢印キーは機能の切り替えに使用し、上下の矢印キーは時間値の選択に使用します。

新しいアラームを設定した後、リモコンの終了ボタンを押すと、このアラームを追加するかどうかを尋ねるダイアログ ボックスが表示され、「OK」を選択してこのアラームを追加します。

アラームが鳴ったら、リモコンのいずれかのボタンを押してアラームを止めます。

### 8.設定

メインインターフェイスで、リモコンの矢印キーを押して「設定」を選択し、確認キーを押して設定ページに入ります。上矢印と下矢印を押して、フォトフレームの操作をカスタマイズできます。リモコンのキーを押して設定を切り替えます。設定には、「フォトフレーム管理」、「ストレージ容量」、「ディスプレイ」、

「WiFiネットワーク」、「バージョン情報」などが含まれます。

**フォトフレーム管理:** フォトフレーム管理設定には、「マイフォトフレーム」、「フォトフレームデバイス番号」、「ユーザーアカウントリスト」が含まれます。

**ユーザーアカウントリスト:** フォトフレームにパインドされているすべてのユーザーを表示します。リモコンの上下矢印キーを押してユーザーを選択し、リモコンの確認キーを押して、ユーザーにデバイスの共有を許可するかどうかを設定します。このフォトフレームのコード、またはこのフォトフレームのパインドを解除します。

**ストレージ容量:** このデジタルフォームのローカルストレージと、外部SDカード/USBドライブのストレージ使用状況を表示します。

注: クラウドトラフィックとは、サーバーからフォト フレームに写真をダウンロードするときにサーバー メーカーによって課金されるトラフィックを指します。このフォト フレームは 10 GB のクラウドトラフィックを無料で提供し、使い切った後は指定のチャンネルを通じて購入できます。

**ディスプレイ:** フォト フレームの画面の明るさを設定し、写真ラベルを表示するかどうか、リマインダー音をオンにするかどうか、自動的にスリープするかどうか、カラーセル プールに新しい写真を追加するかどうか、スリープ カウントダウン、スクリーン セーバー時間を設定します。

注: 「自動スリープ」がオンになっている場合、設定されたスリープ カウントダウンが終了するとフォト フレームはスリープ モードに入り、「自動スリープ」がオフになっている場合は、人間の活動を検出するとフォト フレームが自動的に起動します。フレームはスリープしません。

**画像転送方法:** このフォトフレームのメールアドレスを表示し、このメールアドレスを使用してフォトフレームに写真を送信します。

**WiFi ネットワーク:** WiFi を接続/切断するか、WiFi をリセットします。

**バージョン情報:** フォト フレームの情報が表示されます。オンラインでシステムを更新するか、工場出荷時の設定に戻すことができます。最新のファームウェア アップグレードを取得するには「ファームウェア バージョン」をクリックし、最新のソフトウェア アップグレードを取得するには「ソフトウェア アップデート」をクリックします。

-さらにサポートが必要な場合は、技術サポート部門にご連絡ください。

-電子メール: [support@maxtdigital.com](mailto:support@maxtdigital.com)

-ウェブサイト: [www.maxtdigital.com/kodak](http://www.maxtdigital.com/kodak)

-本書の内容は予告なく変更されることがあります。

200\*140MM 打钉

157g铜版纸 封面过哑胶